

Klipsch®



CP-T SERIES

OWNER'S MANUAL

CP-T SERIES

Thank you for your purchase of the Klipsch CP-T Series 70/100 Volt speakers! They are designed to both withstand the rigors of outdoor use while also complimenting any indoor décor. The 90°x 90° horn dispersion pattern assures wide, even coverage with either horizontal or vertical placement. The long-throw woofers are combined with front-firing ports for tight, musical bass no matter how they are mounted or placed. The included, unique speaker bracket allows for not only quick vertical or horizontal mounting but also allows for tight, wall/wall or wall/ceiling corner mounting for a highly aesthetic look that allows for increased overall bass output.

The CP-4T contains a high quality, built-in 70/100 Volt transformer with a single, fixed 5/10 watt tap while the CP-6T contains a 70/100 Volt transformer with multiple tap settings of 3.75/7.5 watts, 7.5/15 watts, 15/30 watts and 30 watt taps. The CP-6T also has an 8 ohm bypass setting for 8 ohm operation.

WHAT'S INSIDE

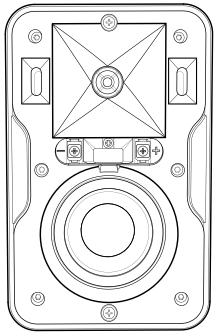

Speakers (x2)

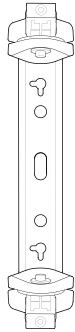

Brackets (x2)

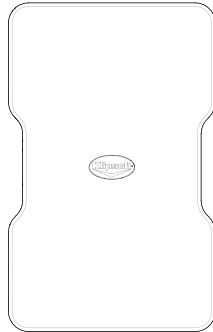

Grills (x2)

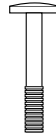

Bracket Retaining
Screws (x4)



Mounting Template



Grill Remover Tool

SPEAKER DIMENSIONS WITH/WITHOUT INCLUDED BRACKETS

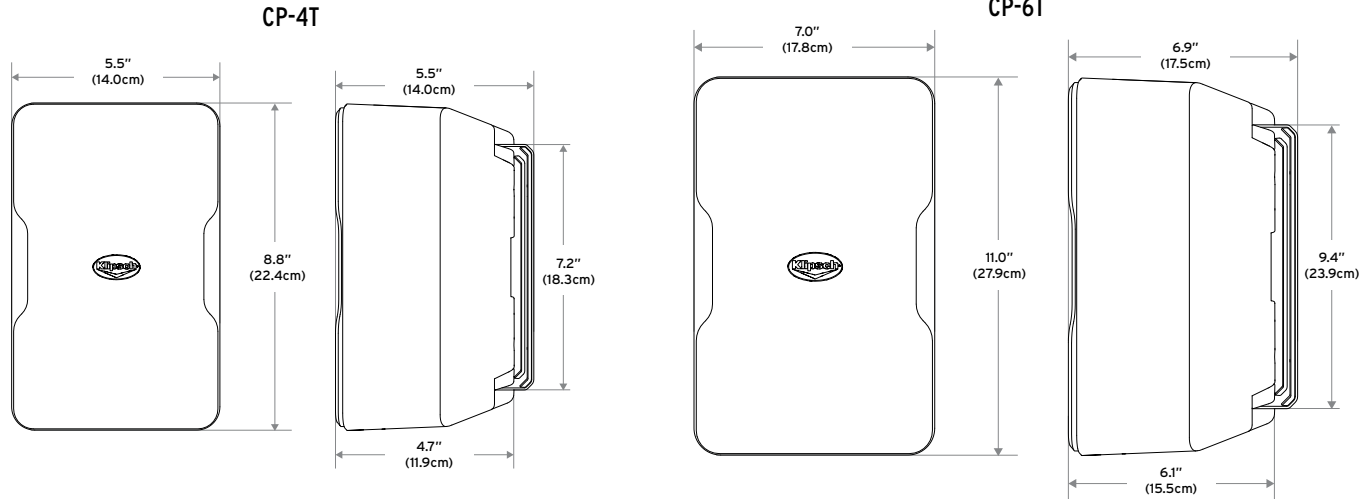

BEFORE SPEAKER INSTALLATION/CONNECTION

Tools/Parts Needed For Installation:

- A level
- A pencil
- A Philips #2 screwdriver or Phillips #2 bit with a drill with a **LOW TORQUE SETTING**
- Two #10 or #12 2.5-3 inch (4-5cm) Pan Head Screws for each speaker for mounting into wall stud OR minimum 10 lb. (5 kg) Wall Anchors for mounting if stud unavailable
- (If using Safety Cables) One 1" (2.5cm) long, 1/4"- 20-thread screw for each speaker

STEP 1

Typical Wall-Mounting With Included Bracket (Level not included)

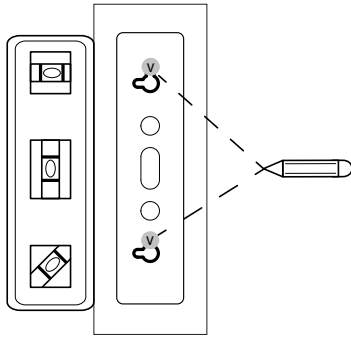

OR

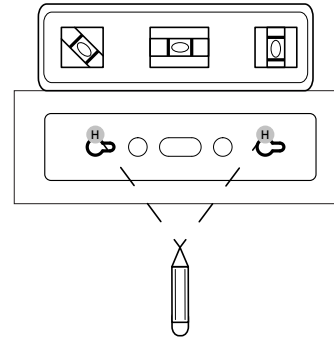

If Wall/Wall Corner or Ceiling/Wall Corner Mounting With Included Bracket

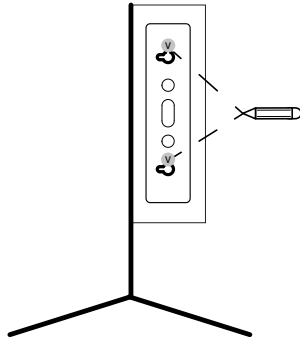

OR

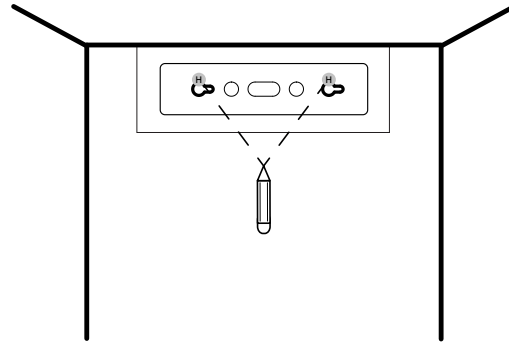

Choose speaker location and run speaker wire to location. Use included template and a level to mark bracket hole locations where speaker will be mounted.

STEP 2

Run speaker wire (and Safety Cable if used) through hole in bracket back and attach wall bracket to wall.

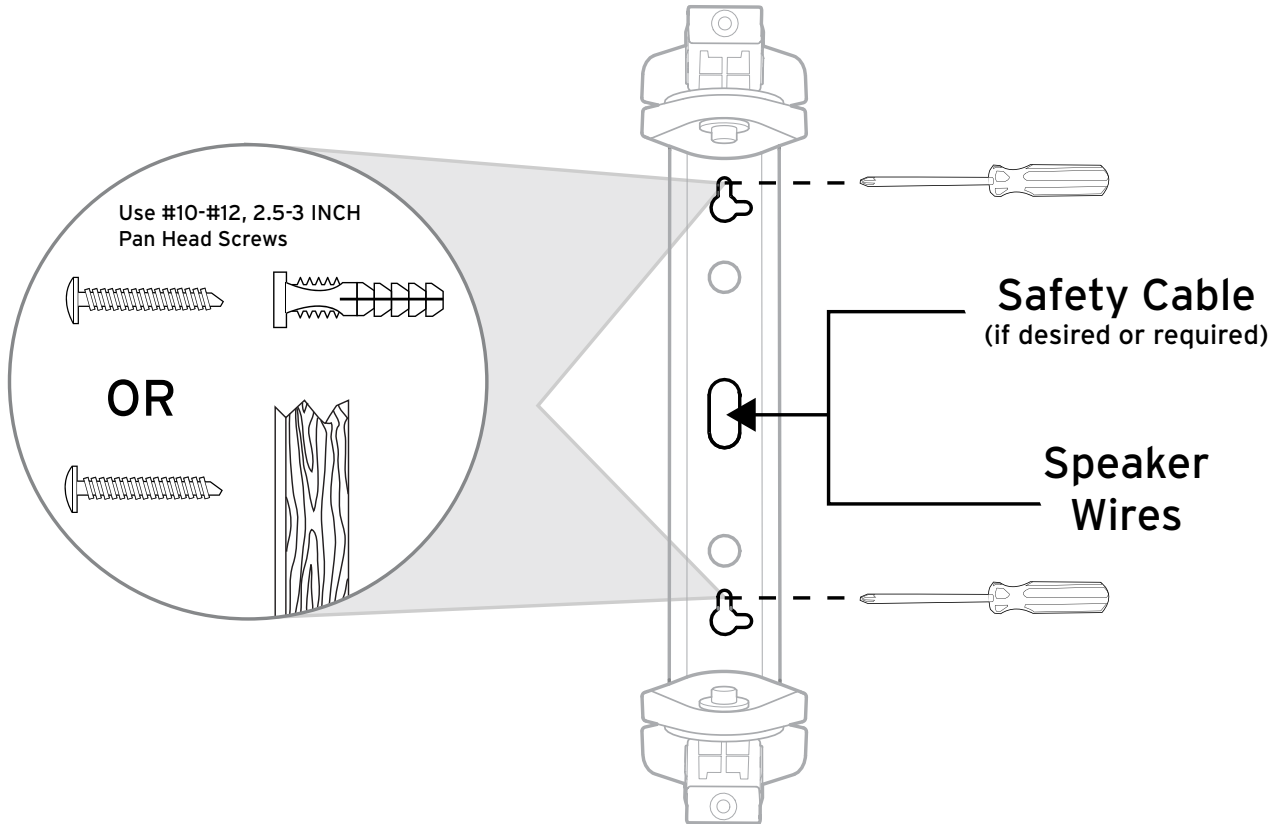

STEP 3

Remove front terminal cover then slide speaker partially onto mounted bracket arms. Channel speaker wire from rear slot through front opening while keeping speaker in position with hand.

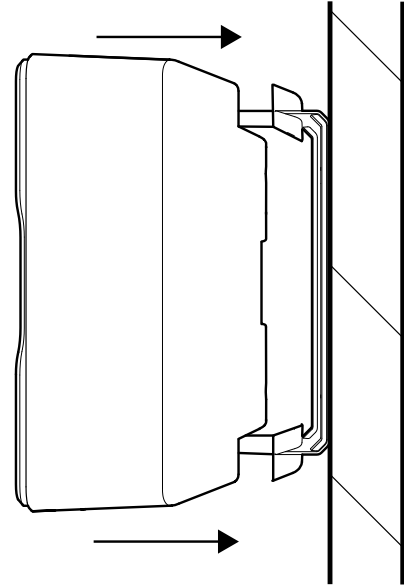
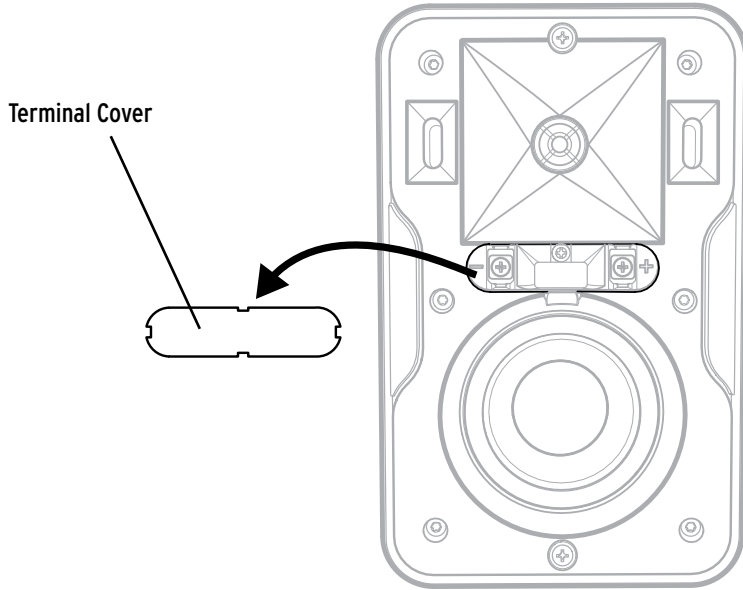

STEP 4

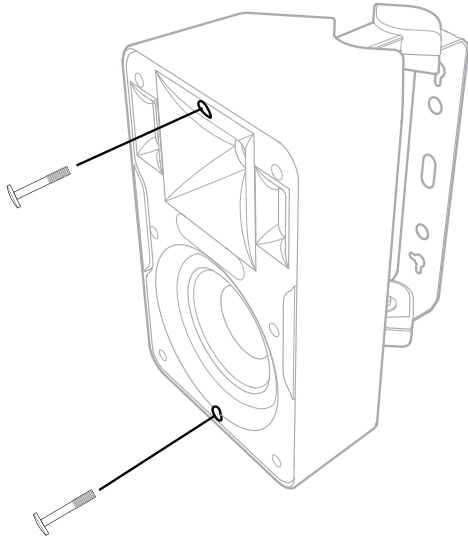

To keep speaker on bracket while adjusting use Phillips head screwdriver (or drill/screwdriver bit AT LOW TORQUE SETTING) and partially screw in front top/bottom bracket screws (2-3 revolutions) then gently pull out speaker to detente position 3/4ths of way on bracket.

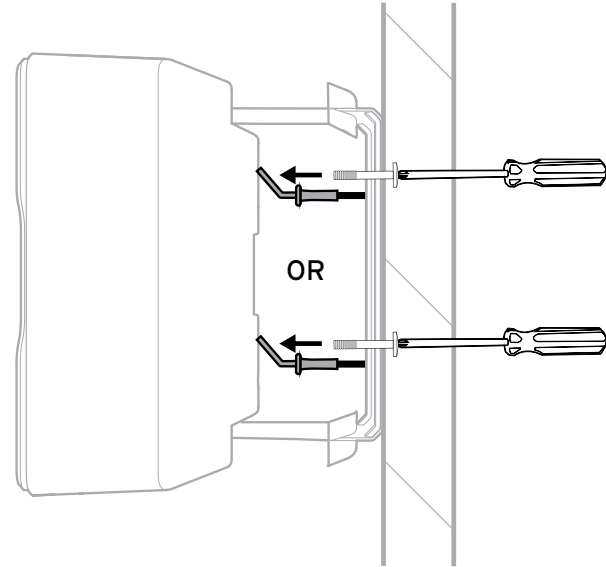

IF USING A SPEAKER SAFETY CABLE
Attach it with a 1" (2.5cm) 20-thread screw (not included) to either threaded insert on speaker rear. Use a LOW TORQUE setting if drill and screwdriver bit are used.

STEP 5

With speaker still loosely on bracket arms, adjust speaker to desired angle on wall.

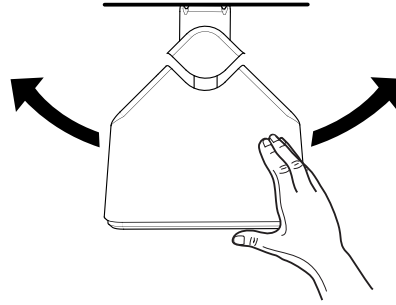

MOUNTING OPTIONS

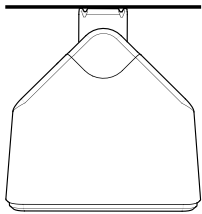

OR

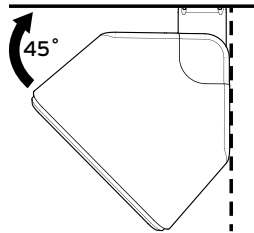

OR

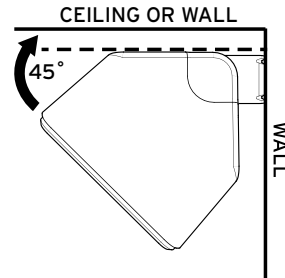
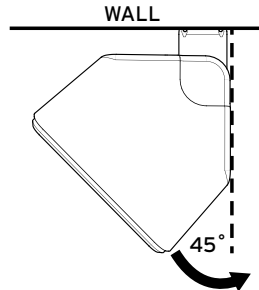
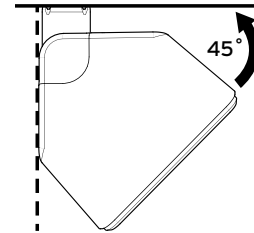

STEP 6

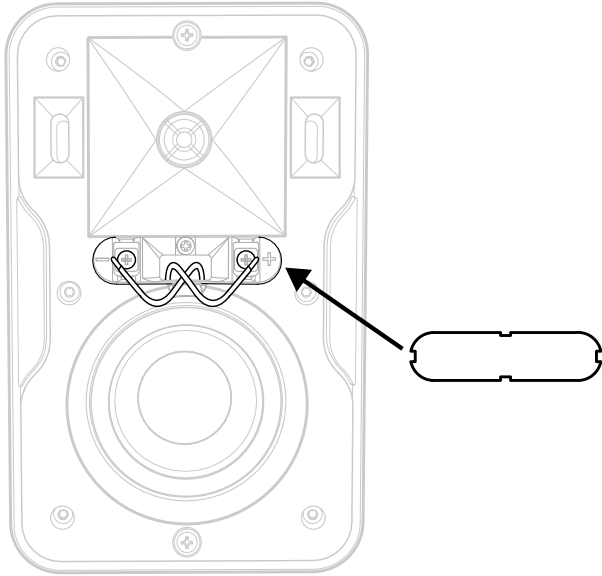

Connect speaker wires to terminals (in parallel with all speakers) with Phillips screwdriver or LOW TORQUE drill/bit.

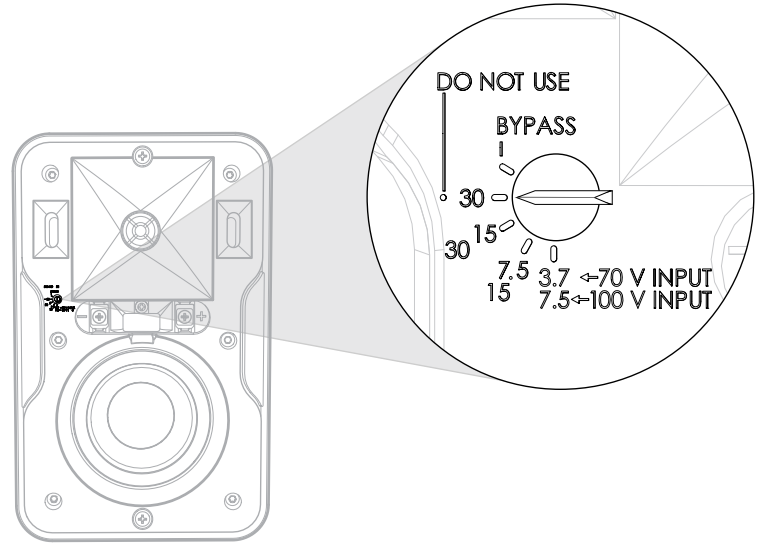

CP-6T SPEAKER ONLY

Select desired wattage tap setting on speaker front for either 70 or 100 Volt operation.

STEP 7

Once speaker is positioned as desired push back all the way back on bracket arms until flush with bracket caps and screw two partially inserted screws all the way in to lock position.

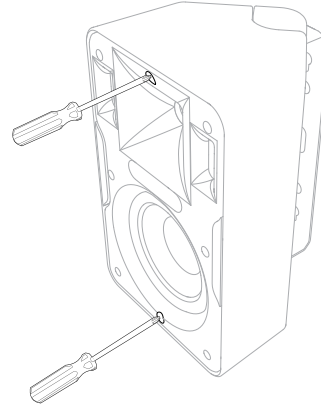

STEP 8

TEST SOUND: Play music/test signal through speaker to make sure connections are tight, and, **IF USING CP-6T**, tap setting is correct for desired volume.

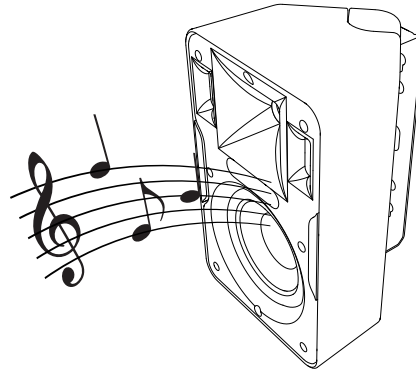

STEP 9

Once speaker is in the final position and tested, attach grill by pressing grill into channel encircling speaker front

***SPEAKER GRILL REMOVAL:** Use included grill removal tool, insert into a top corner and gently pull out. Repeat on a corner next to first one pulled, then pull out grill gently with hand. **NOTE:** the grill is designed to fit snug on speaker to both remain on and to remain tight. Continued removal/reinsertion of grill may make it loose and subject to either vibration or slippage.

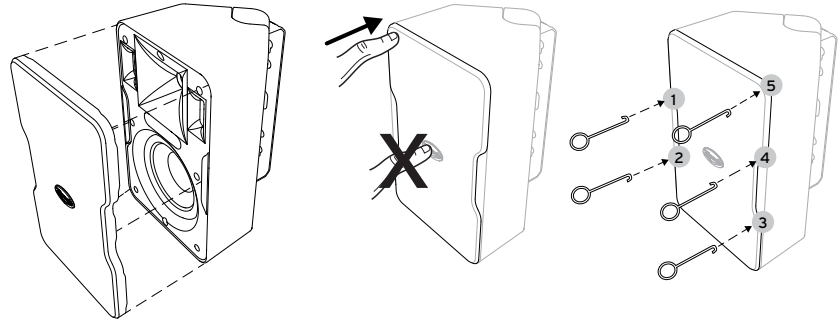

USING A DIFFERENT MOUNTING BRACKET

All CP Series speakers have a 1/4", 20-thread insert on the back bottom that you can attach a different, compatible mount. There is an additional 1/4", 20-thread insert a safety cable can be mounted to.

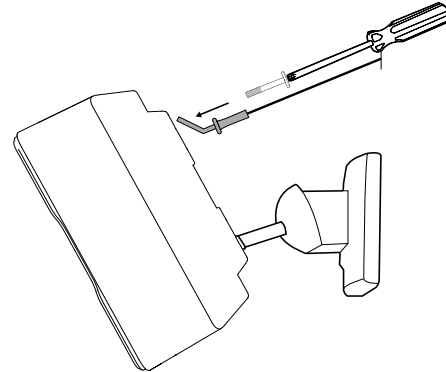

PAINTING THE SPEAKERS

Paint speaker and bracket top/
bottom caps separately.

1. First, clean speaker cabinet and bracket top/bottom caps with mild solvent or mild detergent/water
2. Then create a paint mask for speaker front (baffle) by tracing speaker grill on sheet of thicker, non-porous paper then cutting paper around tracing.
3. Place grill paper mask on front of speaker (over baffle) making sure to also cover grill channel; secure with double sided tape. Do not put tape on woofer. Mask around bracket top/bottom caps making sure not to paint bracket arm and swivel mechanism. Mask logo on grill front.
4. Use a spray paint that is made for plastic and spray speaker cabinet, bracket caps and grill front. Make sure not to cover grill holes. Allow all parts to dry before re-assembling speaker.

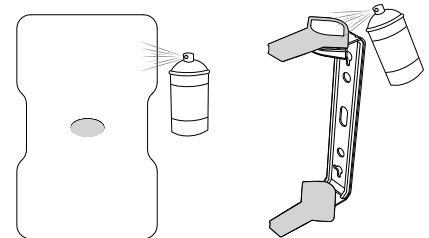
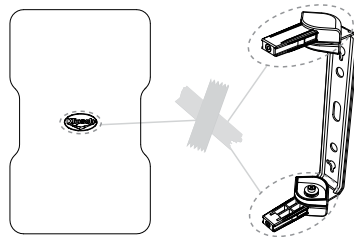
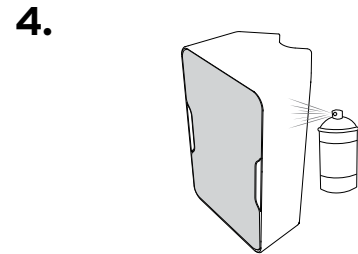
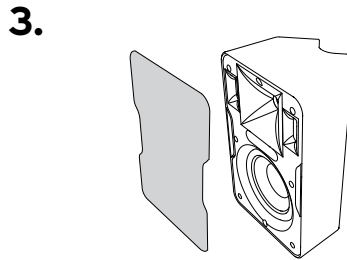
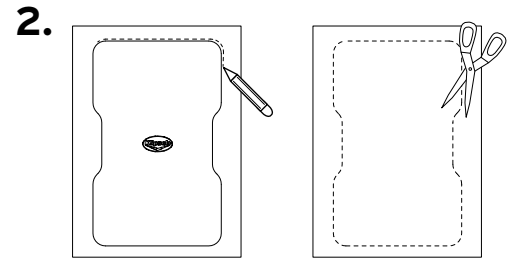

CONNECTION

Wire from amp to first speaker, then from first to second speaker, then from second to third speaker, etc. ("Daisy Chain" wiring). **ALWAYS WIRE IN PARALLEL IN A 70 OR 100 V SYSTEM!**

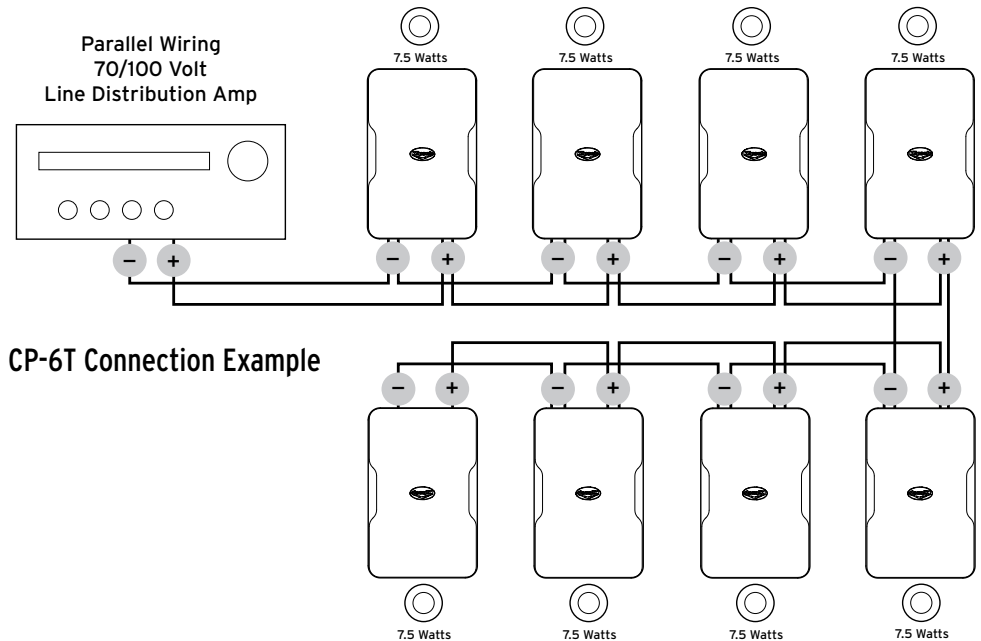

Total System Wattage =
 $7.5 + 7.5 + 7.5 + 7.5 + 7.5 + 7.5 + 7.5 + 7.5 + 7.5 + 7.5$

Total System Wattage = 75 watts

Add 50% Additional Watts = 37.5 watts

**Minimum 70 Volt Amplifier Power Needed:
112.5 = 120 Watt Amplifier**

Total System Wattage = Spk1 Tapped Watts + Spk2 Tapped Watts + Spk3 Tapped Watts +.....

It is recommended to add 50% additional wattage for the best sound and future system expansion

SPEAKER PLACEMENT GUIDELINES

Wall Positioning

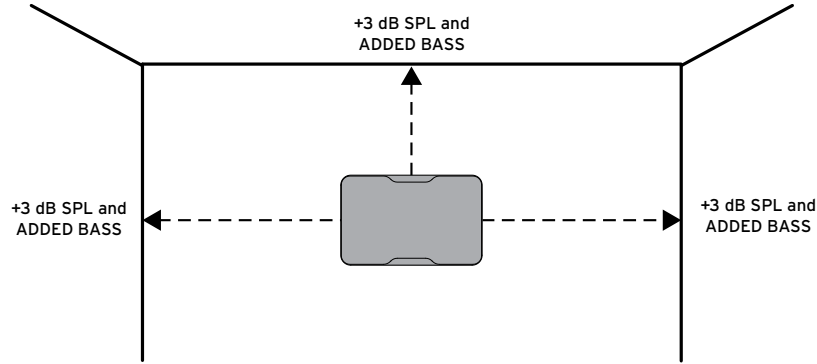

Speaker Spacing

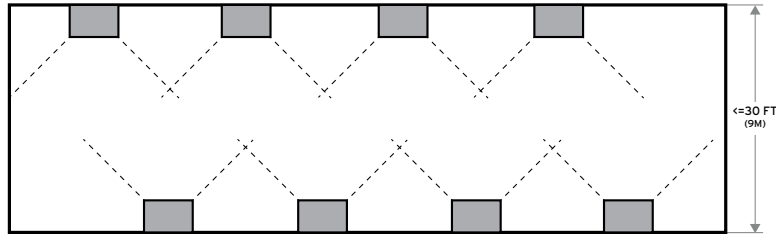

To maintain consistent volume levels across an area, space speakers on wall based on their 90 coverage patterns aimed down to listening area.

To reduce phasing issues affecting sound quality, in areas up to 30 feet (9.1M) wide where speakers are mounted on opposite walls, stagger speakers so none directly face ones on the opposite wall.

SPEAKER PLACEMENT GUIDELINES (CONTINUED)

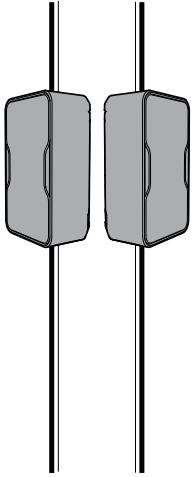

Pole Mounting

Using the 1/4", 20-threaded inserts on the rear of the Klipsch CP speakers and pole mount brackets from a third party provider, the speakers can be mounted to light poles, etc. to cover a 360° pattern for areas such as parking lots indoor/outdoor malls, etc.

Other Guidelines:

- Mount speakers at same height for clearest sound quality
- Sending a mono (left + right) signal to each speaker is typical in a distributed audio system and gives the best coverage for large areas
- Maintain an unobstructed "line of sight" between speakers and listening area

Ambient Noise Levels: Measure at peak business hours to determine highest level

Background Music Levels: Usually 3-6 dB above the ambient noise level of a room

Foreground Music Levels: 10 dB+ above the ambient noise level of a room

Inverse Square Law

For every doubling of distance from a speaker SPL is reduced by 6dB (-6dB)

EXAMPLE

Speaker Sensitivity:
91 dB@1 watt, 1 meter
X (1m) = 91 dB
Y (2m) = 88 dB
Z (4m) = 85 dB

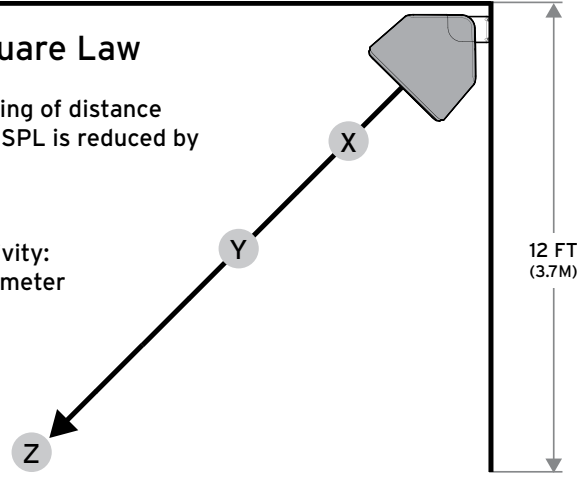

- Rooms with hard surfaces (bare walls, hard floors and ceilings) are considered "live" or reverberant and are best covered with more speakers at lower output levels
- Rooms with soft surfaces (drapes, wall hangings, carpet, upholstered furniture) are considered "dead", absorbing sound, and may require additional speakers placed closer together

CP-4T SPECIFICATIONS

FREQUENCY RESPONSE ¹	100Hz-22kHz +/- 3dB
POWER HANDLING ²	5 watt fixed @ 70V/10 watt fixed @ 100V
MAX CONTINUOUS OUTPUT ³	94 dB @ 70V/97 dB @ 100V
SENSITIVITY ⁴	91 dB
NOMINAL IMPEDANCE	N/A
TWEETER	.75" (1.9cm) aluminum dome tweeter
HIGH FREQUENCY HORN	90° x 90° Tractrix® Horn
WOOFER	3.5" (8.9cm) long-throw IMG woofer
CROSSOVER FREQUENCY	3.2kHz 12dB octave
ENCLOSURE TYPE	Bass-reflex via dual front-firing ports
WEIGHT	4.8 lbs. (2.2kg)
DIMENSIONS	8.8"(22.4cm) H x 5.5"(14.0cm) W x 4.7"(11.9cm) D
DIMENSIONS WITH WALL MOUNT	8.8"(22.4cm) H x 5.5"(14.0cm) W x 5.5"(14.0cm) D
FINISHES	White/Black enclosure and grill
WIRE GAUGE ACCOMMODATED	16
BUILT FROM	2014

¹ 3M anechoic

² IEC 268-5 filtered pink noise with 6dB crest factor

³ Calculated at 1M at power handling power input

⁴ SPL at 1M, anechoic with 2.83V input

CP-6T SPECIFICATIONS

FREQUENCY RESPONSE ¹	83Hz-22kHz +/- 3dB
POWER HANDLING ²	75 w (300 peak) (8 ohm bypass)
MAX CONTINUOUS OUTPUT ³	111 dB (8 ohm bypass),
30 watt Tap	105 dB 70 V/108 dB 100V
15 watt Tap	102 dB 70 V/105 dB 100V
7.5 watt Tap	99 dB 70 V/102 dB 100V
3.75 watt Tap	96 dB 70V/99 dB 100V
SENSITIVITY ⁴	94 dB
NOMINAL IMPEDANCE	8 ohm (8 ohm bypass)
TWEETER	.75" (1.9cm) aluminum dome tweeter
HIGH FREQUENCY HORN	90° x 90° Tractrix® Horn
WOOFER	5.25" (13.3cm) long-throw IMG woofer
CROSSOVER FREQUENCY	3kHz 12dB octave
ENCLOSURE TYPE	Bass-reflex via dual front-firing ports
WEIGHT	6.9 lbs. (3.1kg)
DIMENSIONS	11.0"(27.9cm) H x 7.0"(17.8cm) W x 6.1"(15.5cm) D
DIMENSIONS WITH WALL MOUNT	11.0"(27.9cm) H x 7.0"(17.8cm) W x 6.9"(17.5cm) D
FINISHES	White/Black enclosure and grill
WIRE GAUGE ACCOMMODATED	16
BUILT FROM	2014

¹ 3M anechoic

² IEC 268-5 filtered pink noise with 6dB crest factor

³ Calculated at 1M at power handling power input

⁴ SPL at 1M, anechoic with 2.83V input

LA SÉRIE CP-T

Merci d'avoir acheté les enceintes Klipsch 70/100 V de la série CP-T ! Elles sont conçues autant pour endurer les rigueurs d'une utilisation en extérieur que pour agrémenter un décor intérieur. Le profil de dispersion du pavillon 90°x 90° assure une couverture large et uniforme, aussi bien en position horizontale que verticale. Les woofers longue portée sont associés à des ports frontaux pour produire des graves précis et mélodieux quelle que soit la position où ils sont montés ou placés. Le support spécial qui est fourni pour l'enceinte assure non seulement un montage vertical ou horizontal rapide, mais permet également un montage serré en angle ou

à l'intersection d'un mur et d'un plafond, pour une apparence extrêmement esthétique qui augmente le volume global des graves.

Le CP-4T contient un transformateur 70/100 V intégré de haute qualité, muni d'une sortie unique fixe de 5/10 W, tandis que le CP-6T contient un transformateur 70/100 V offrant plusieurs options de sorties : 3,75/7,5 W, 7,5/15 W, 15/30 W et 30 W. Le CP-6T offre également une option de dérivation de 8 Ω pour un fonctionnement en 8 Ω .

CONTENU DE LA BOÎTE

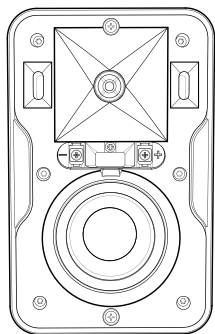

Eceintes (x2)

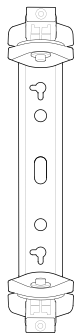

Supports (x2)

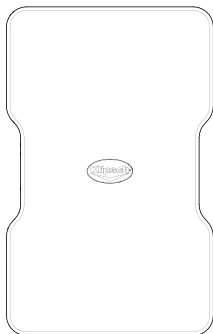

Grilles (x2)



Vis (x4)



Gabarit

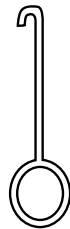

Outil de Grille

DIMENSIONS DES ENCEINTES AVEC/SANS LES SUPPORTS FOURNIS

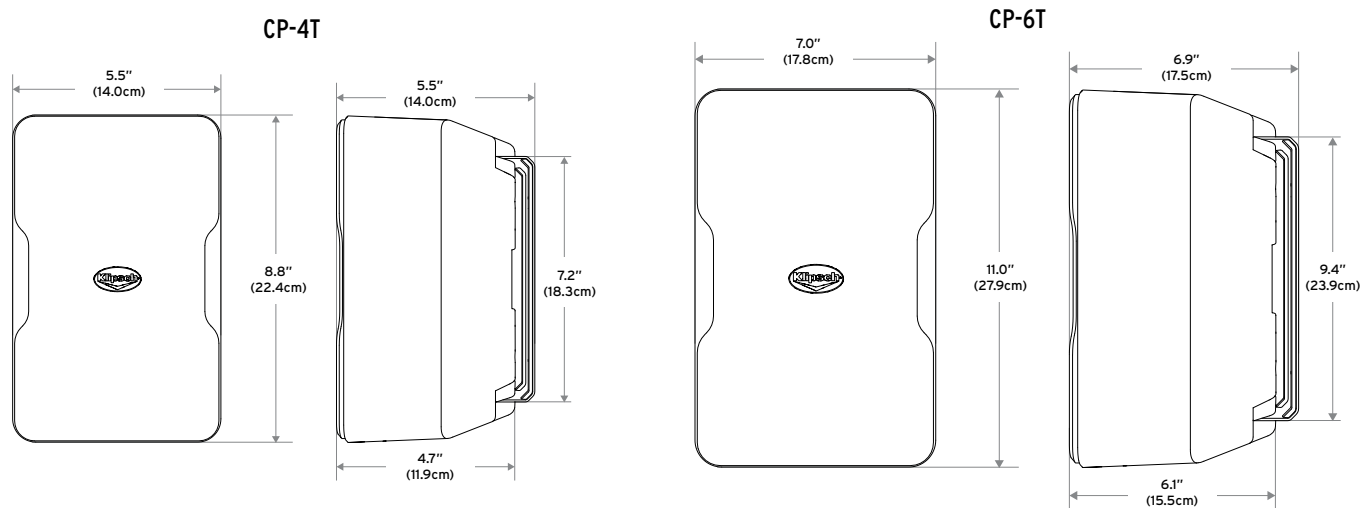

OUTILS/PIÈCES NÉCESSAIRES POUR L'INSTALLATION

Outils/pièces nécessaires pour l'installation :

- Un niveau
- Un crayon
- Un tournevis cruciforme taille 2 ou un embout cruciforme n° 2 avec une visseuse réglée sur le COUPLE MINIMUM
- Pour chaque enceinte, deux vis à tête cylindrique bombée de 5 ou 5,5 mm de diamètre et 60 à 75 mm de longueur pour un montage dans un poteau mural OU des chevilles pour mur creux capables de supporter 5 kg minimum si un poteau n'est pas disponible
- (En cas d'utilisation de câbles de sécurité) Une vis de 1/4", 20 filets par pouce, d'une longueur de 2,5 cm pour chaque enceinte

ÉTAPE 1

Montage mural typique avec le support fourni

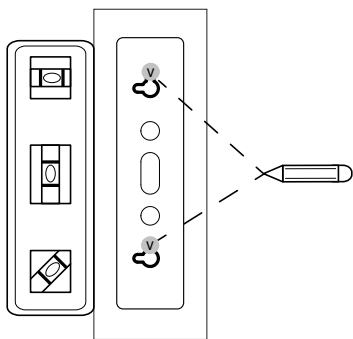

OU

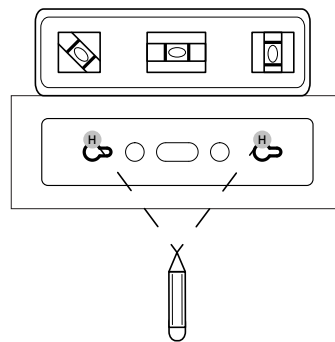

Montage en angle ou à l'intersection d'un mur et d'un plafond avec le support fourni

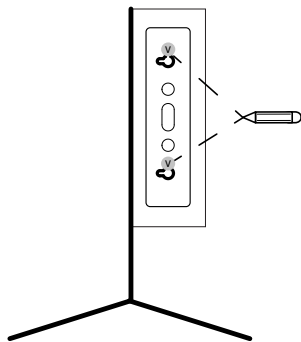

OU

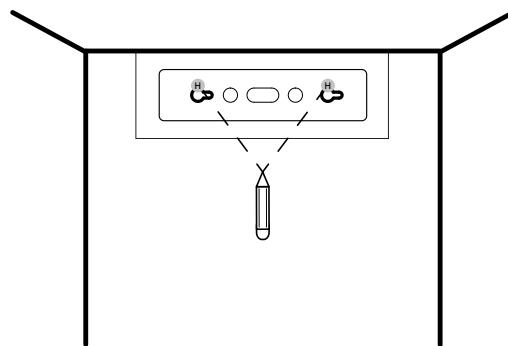

Choisissez l'emplacement de l'enceinte et acheminez du fil d'enceinte jusqu'à cet endroit. Utilisez le gabarit fourni et un niveau pour marquer l'emplacement des trous du support à l'endroit où l'enceinte sera installée.

ÉTAPE 2

Passez le fil d'enceinte (et le câble de sécurité, le cas échéant) dans le trou situé à l'arrière du support et fixez le support mural au mur.

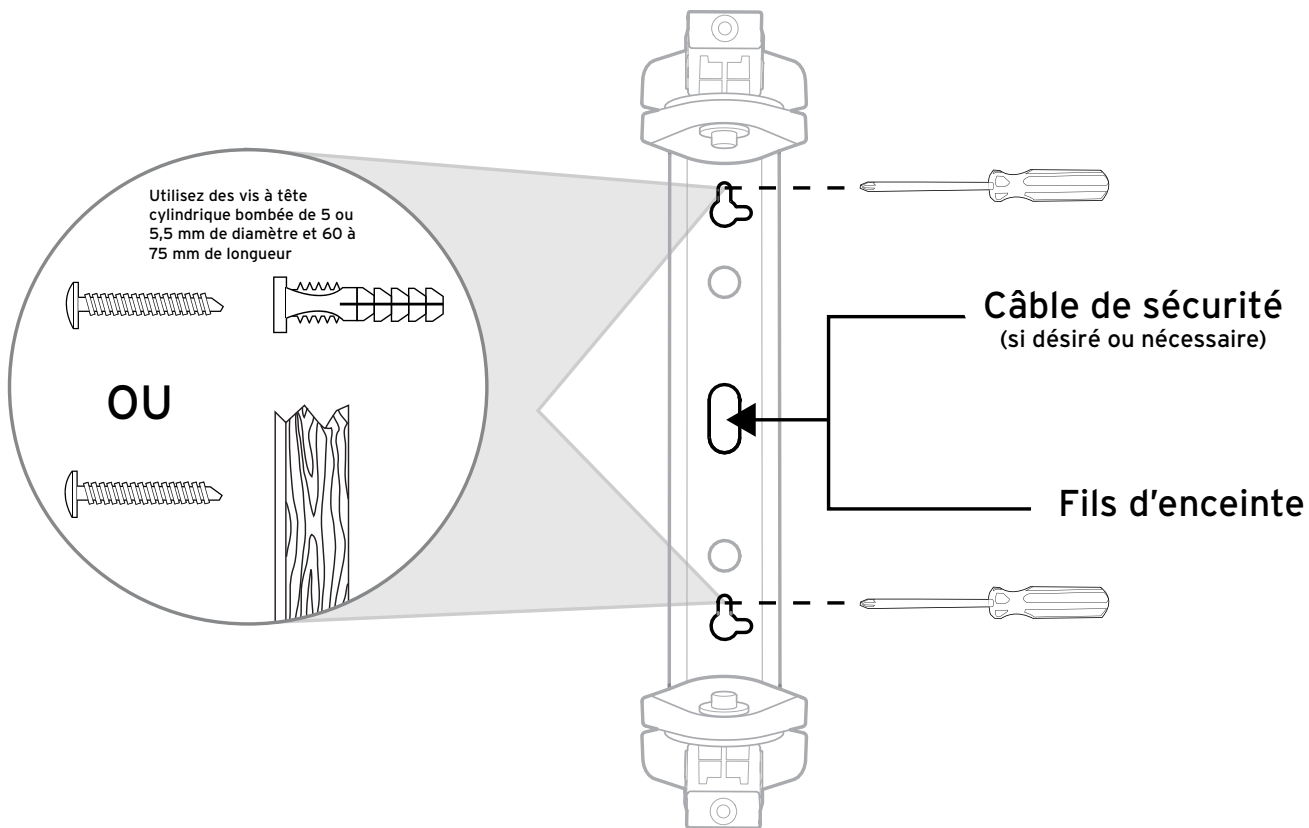

ÉTAPE 3

Retirez le cache des bornes sur le devant, puis glissez partiellement l'enceinte sur les bras du support installé. Acheminez le fil d'enceinte de la fente arrière jusqu'à l'orifice avant, tout en maintenant l'enceinte en place avec une main.

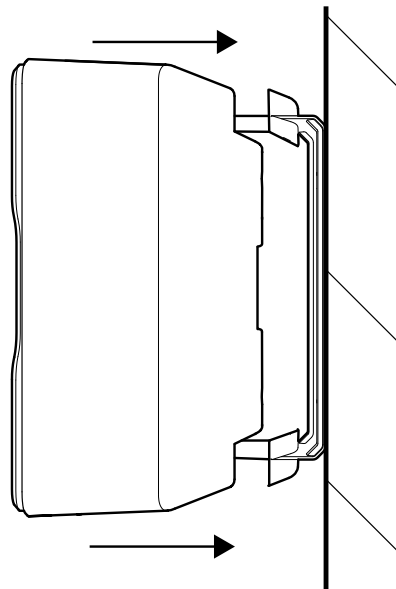
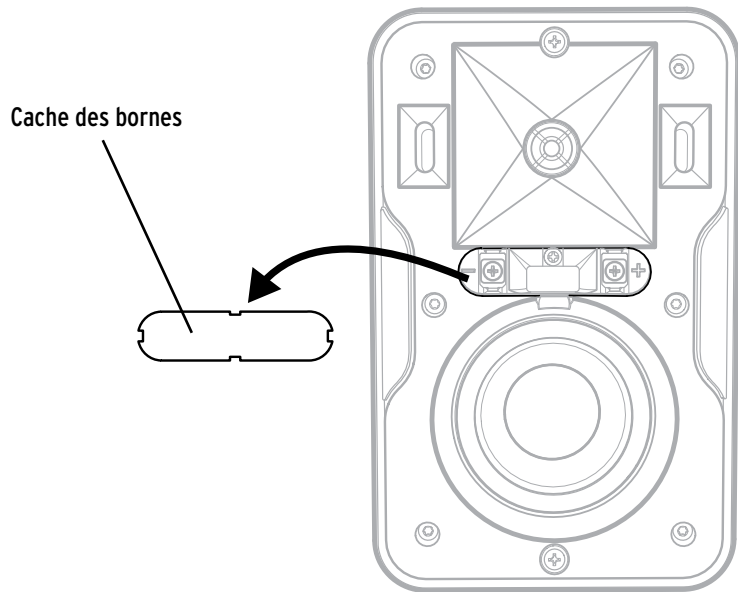

ÉTAPE 4

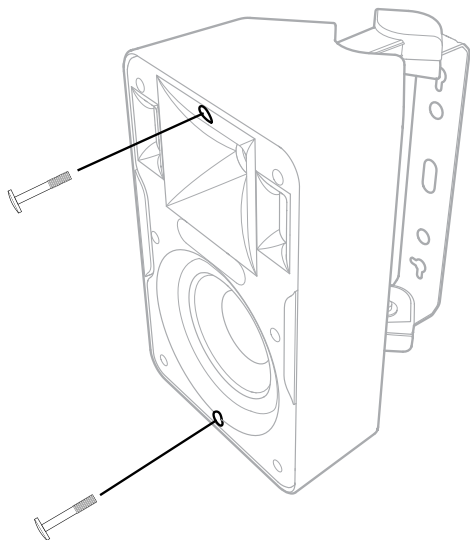

Pour maintenir l'enceinte sur le support pendant l'ajustement, utilisez un tournevis cruciforme (ou une visseuse réglée sur le COUPLE MINIMUM) et vissez partiellement les vis de fixation en haut et en bas du support (2 à 3 tours), puis reculez doucement l'enceinte jusqu'à la position de réglage, à 3/4 de la course sur le support.

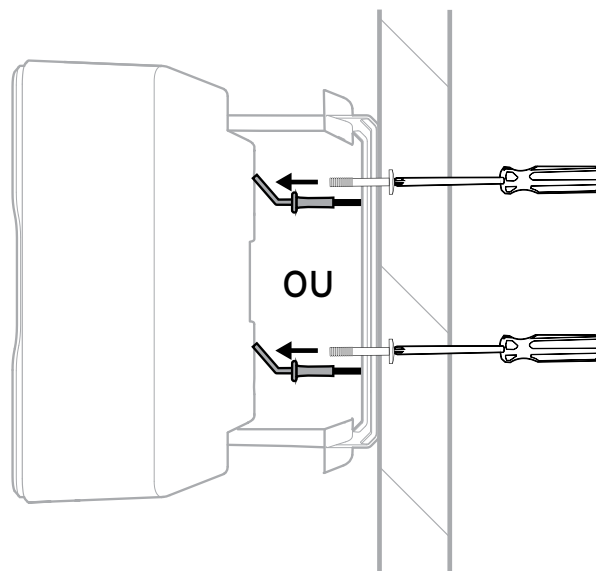

POUR UTILISER UN CÂBLE DE SÉCURITÉ AVEC L'ENCEINTE
Fixez-le à l'aide d'une vis (non fournie) de 2,5 cm, 20 filets par pouce, à l'une ou l'autre des douilles filetées se trouvant à l'arrière de l'enceinte. Utilisez un FAIBLE COUPLE si vous employez une visseuse et un embout de vissage.

ÉTAPE 5

With speaker still loosely on bracket arms, adjust speaker to desired angle on wall.

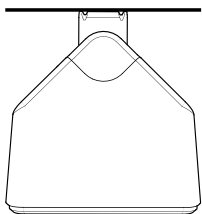
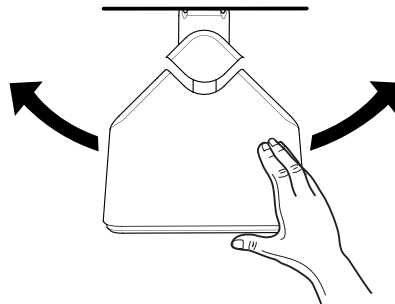

OU

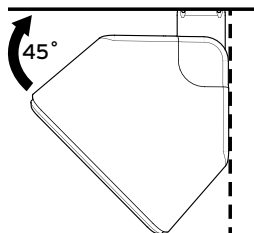

OU

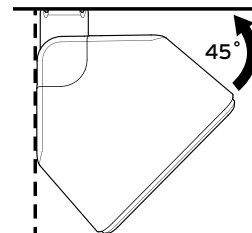

MUR

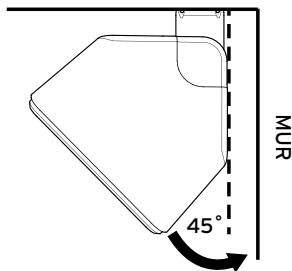

PLAFOND OU MUR

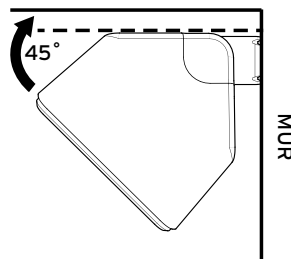

ÉTAPE 6

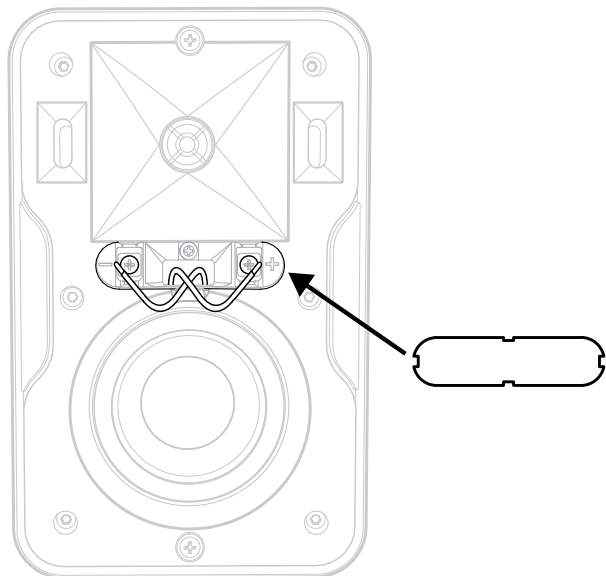

Raccordez les fils d'enceinte aux bornes (en parallèle avec toutes les enceintes) avec un tournevis cruciforme ou une visseuse réglée sur le

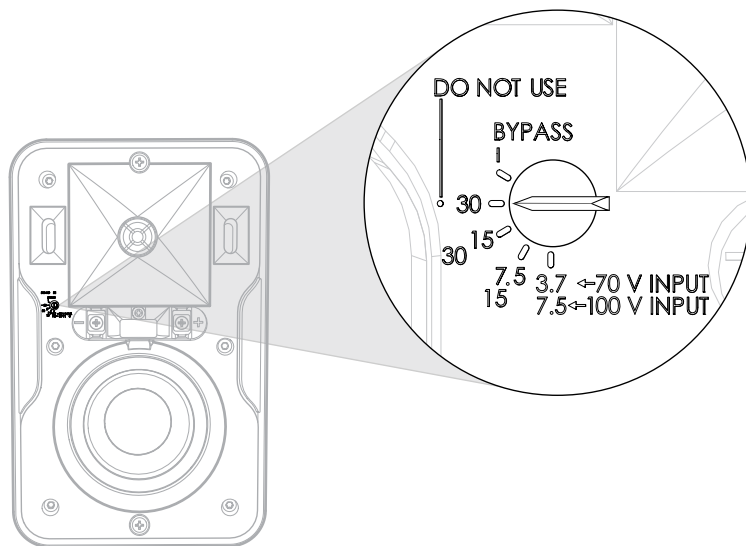

ENCEINTE CP-6T UNIQUEMENT

Sélectionnez la puissance de sortie désirée sur le devant de l'enceinte pour un fonctionnement en 70 ou 100 V.

ÉTAPE 7

Une fois l'enceinte dans la position désirée, poussez-la à fond sur les bras du support jusqu'à venir en contact avec les capuchons du support, puis vissez complètement les deux vis partiellement insérées pour verrouiller la position.

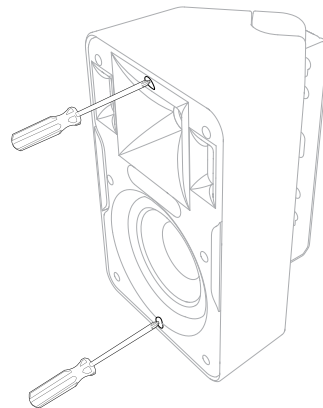

ÉTAPE 8

TESTEZ LE SON : Passez de la musique ou un signal de test par l'enceinte pour vous assurer que les branchements sont solides et, **SI VOUS UTILISEZ LE CP-6T**, que la sortie sélectionnée est correcte pour le volume souhaité.

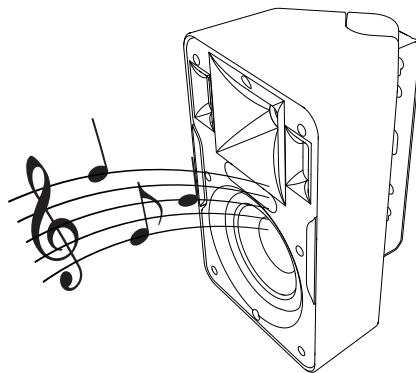

ÉTAPE 9

Une fois l'enceinte en position finale et testée, fixez la grille en l'insérant à la main dans la rainure suivant le périmètre de l'enceinte.

***RETRAIT DE LA GRILLE DE L'ENCEINTE :** Utilisez l'outil fourni pour retirer la grille, insérez-le dans un coin supérieur et tirez doucement vers vous. Répétez sur un coin adjacent au premier coin détaché, puis sortez doucement la grille à la main. **REMARQUE :** la grille est conçue pour s'encastrer sur l'enceinte de manière à rester fixée en place. Si la grille est fréquemment retirée et remise en place, elle pourra perdre de son maintien et avoir tendance à vibrer ou à glisser.

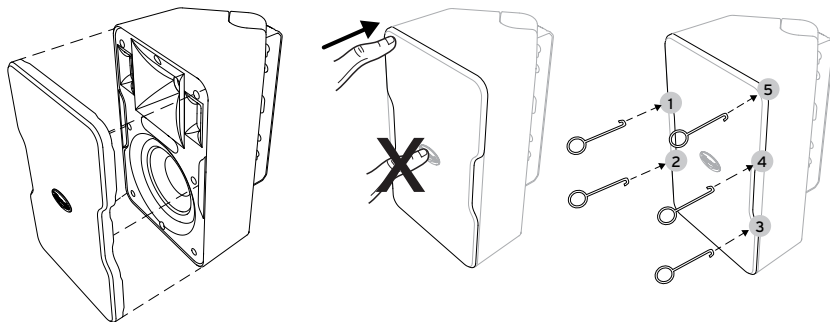

UTILISATION D'UN SUPPORT DE MONTAGE AUTRE QUE CEUX FOURNIS

À l'arrière de toutes les enceintes de la série CP se trouve une douille filetée de 1/4", 20 filets par pouce, qui permet une installation sur une fixation compatible. Une autre douille filetée de 1/4", 20 filets par pouce, peut être utilisée pour installer un câble de sécurité.

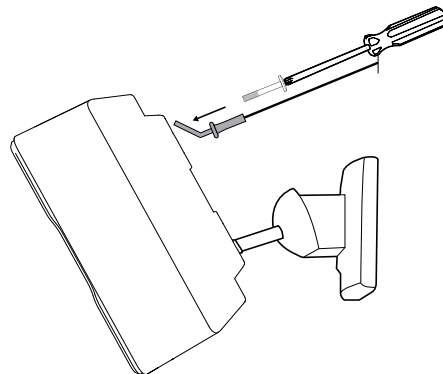

PEINTURE DES ENCEINTES

Peignez séparément les enceintes et les capuchons supérieurs/inférieurs des supports.

1. Nettoyez d'abord les enceintes et les capuchons supérieurs/inférieurs des supports avec un solvant doux ou un détergent doux et de l'eau.
2. Ensuite, créez un cache à peinture pour le devant de l'enceinte (baffle) en traçant le contour de la grille de l'enceinte sur une feuille de papier épais et non poreux, puis en découpant le papier en suivant le tracé.
3. Placez le cache en papier sur le devant de l'enceinte (sur le baffle), en veillant à couvrir également la rainure de la grille, et collez-le avec de l'adhésif double face. Ne collez pas l'adhésif sur le woofer. Masquez autour des capuchons supérieurs/inférieurs des supports, en prenant soin de ne pas peindre les bras et le mécanisme pivotant des supports. Masquez le logo sur le devant de la grille.
4. Utilisez une bombe de peinture pour plastique et peignez l'enceinte, les capuchons du support et le devant de la grille. Veillez à ne pas couvrir les trous de la grille. Laissez sécher toutes les pièces avant de réassembler l'enceinte.

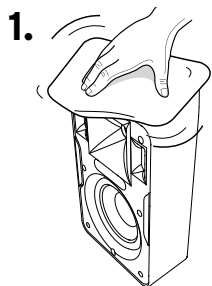

WHITE-SPIRIT



DÉTERGENT
DOUX + EAU

2.

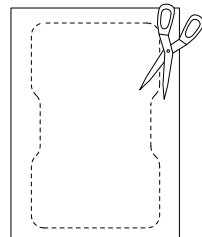
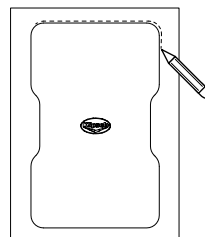

3.

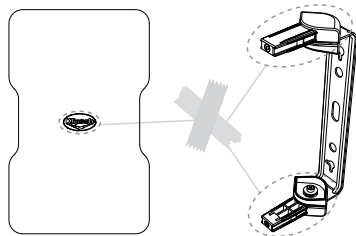
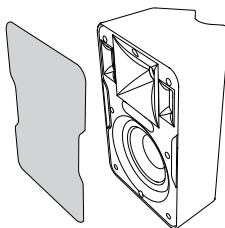

4.

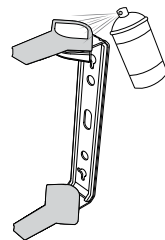
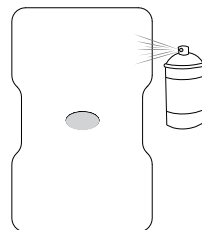
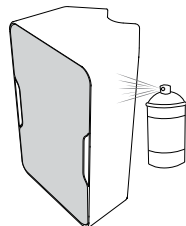

BRANCHEMENT

Branchez l'amplificateur à la première enceinte, puis la première enceinte à la deuxième, la deuxième à la troisième, etc. (branchement en « guirlande »). **BRANCHEZ TOUJOURS EN PARALLÈLE DANS UN SYSTÈME DE 70 OU 100 V !**

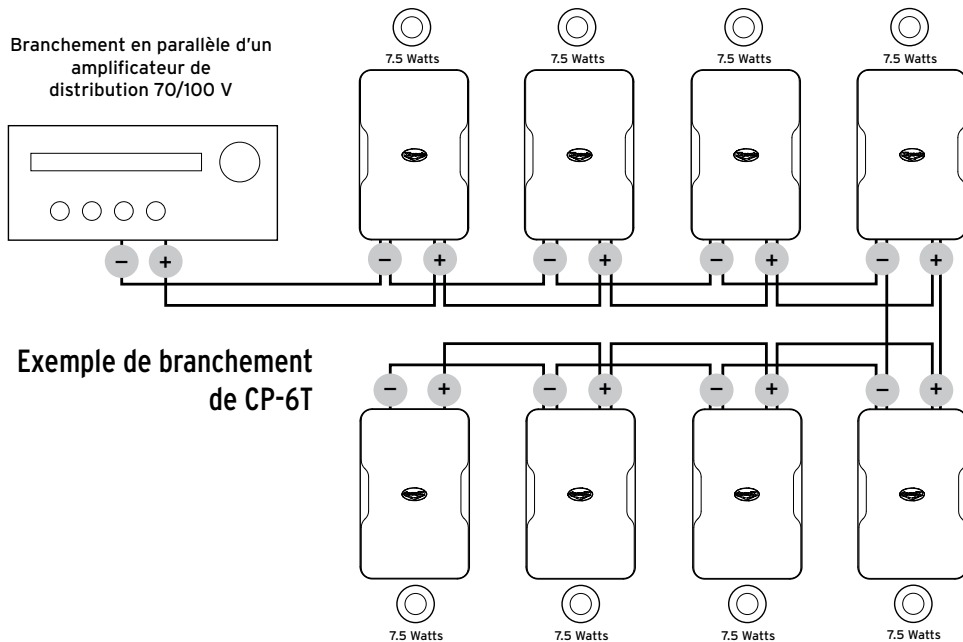

Exemple de branchement ci-dessus :
Puissance totale du système =
 $7,5 + 7,5 + 7,5 + 7,5 + 7,5 + 7,5 + 7,5 + 7,5$
Puissance totale du système = 75 W
Ajouter 50 % de puissance supplémentaire = 37,5 W

Puissance minimale requise de l'amplificateur 70 V : 112,5 = Amplificateur de 120 W

Puissance totale du système = puissance de sortie de l'enceinte 1 + puissance de sortie de l'enceinte 2 + puissance de sortie de l'enceinte 3 +.....

Il est recommandé d'ajouter 50 % de puissance supplémentaire pour obtenir un son optimal et permettre une évolution ultérieure du système

CONSIGNES POUR LE POSITIONNEMENT DES ENCEINTES

Positionnement au mur

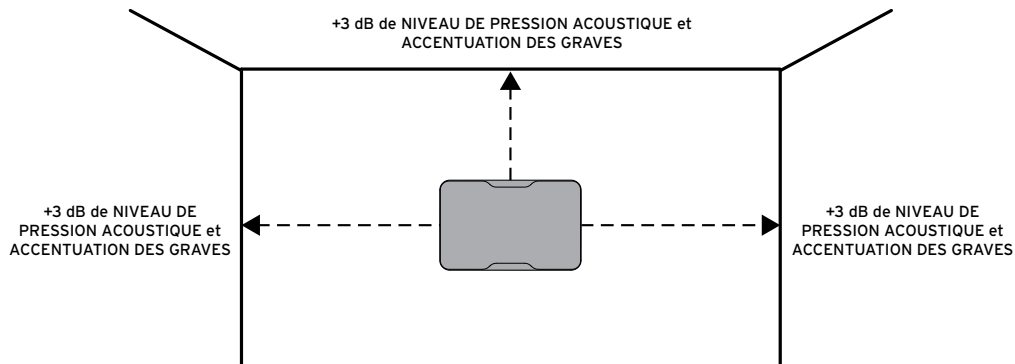

Espacement des enceintes

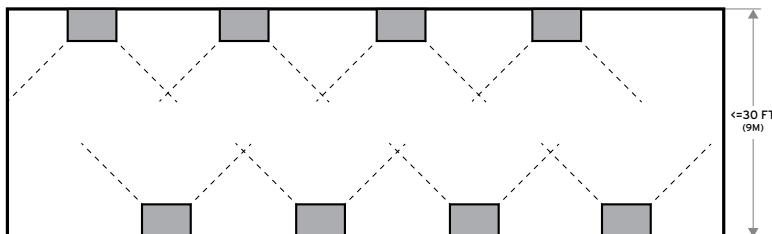

Pour maintenir un volume uniforme dans un espace donné, placez les enceintes sur les murs en orientant leur zone de diffusion de 90° de manière à couvrir la zone d'écoute.

Pour réduire les problèmes de phasage susceptibles d'affecter la qualité du son, dans des zones d'une largeur inférieure à 10 m où des enceintes sont montées sur des murs opposés, disposez les enceintes de manière à ce qu'elles ne soient pas directement en face d'une enceinte sur le mur opposé.

CONSIGNES POUR LE POSITIONNEMENT DES ENCEINTES

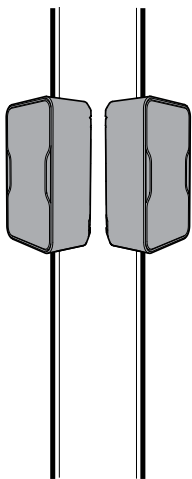

Montage sur poteau

En utilisant les douilles filetées de 1/4", 20 filets par pouce, à l'arrière des enceintes Klipsch de la série CP et des brides d'installation sur poteau disponibles auprès d'un fournisseur tiers, les enceintes peuvent être montées sur des poteaux d'éclairage, etc., pour couvrir un champ de 360° dans des zones telles que des parkings, des centres commerciaux intérieurs/extérieurs, etc.

Autres consignes :

- Montez les enceintes à la même hauteur pour obtenir une qualité sonore optimale
- Il est courant d'envoyer un signal mono (gauche + droite) à chaque enceinte d'un système audio distribué afin d'obtenir la meilleure couverture pour des zones étendues
- Maintenez une « ligne de visée » dégagée entre les enceintes et la zone d'écoute

Loi de l'inverse du carré :

Pour chaque doublement de la distance à une enceinte, le niveau de pression acoustique est réduit de 6 dB (-6 dB)

EXEMPLE

Sensibilité de l'enceinte :

91 dB à 1 W, 1 m

X (1 m) = 91 dB

Y (2 m) = 88 dB

Z (4 m) = 85 dB

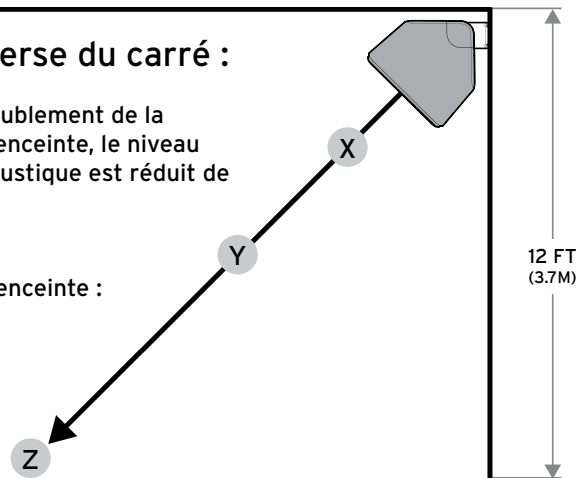

- Les salles à surfaces dures (murs nus, sols et plafonds durs) sont considérées comme « réverbérantes » ; pour de tels espaces, il est préférable d'employer davantage d'enceintes avec une puissance de sortie réduite
- Les salles à surfaces souples (rideaux, tentures, moquette, meubles capitonnés) sont considérées comme « absorbantes » ; pour de tels espaces, il pourra être nécessaire d'augmenter le nombre d'enceintes et de les rapprocher.

Niveaux de bruit ambiant : Mesurer aux heures d'activité maximale pour déterminer le niveau le plus élevé

Niveaux de musique de fond : Généralement 3 à 6 dB au-dessus du niveau de bruit ambiant d'une salle

Niveaux de musique de premier plan : Plus de 10 dB au-dessus du niveau de bruit ambiant d'une salle

CARACTÉRISTIQUES DU MODÈLE KLIPSCH CP-4T

RÉPONSE EN FRÉQUENCE ¹	100 Hz - 22 kHz +/- 3 dB
PUISSANCE ADMISSIBLE ²	5 W fixe à 70 V/10 W fixe à 100 V
PUISSANCE DE SORTIE CONTINUE MAXIMALE ³	94 dB à 70 V/97 dB à 100 V
SENSIBILITÉ ⁴	91 dB
IMPÉDANCE NOMINALE	Sans objet
TWEETER	Tweeter à dôme en aluminium de 0,75 po (1,9 cm)
PAVILLON HAUTES FRÉQUENCES	Pavillon Tractrix® 90° x 90°
WOOFER	Woofers longue portée IMG de 3,5 po (8,9 cm)
FRÉQUENCE DE COUPURE	3,2 kHz 12 dB octave
TYPE D'ENCEINTE	Bass-reflex via doubles ports frontaux
POIDS	2,2 kg
DIMENSIONS	22,4 cm (hauteur) x 14,0 cm (largeur) x 11,9 cm (profondeur)
DIMENSIONS AVEC FIXATION MURALE	22,4 cm (hauteur) x 14,0 cm (largeur) x 14,0 cm (profondeur)
FINITIONS	Blanc/noir (enceinte et grille)
DIAMÈTRE DE FIL COMPATIBLE	1,3 mm (16 AWG)
CONSTRUIT DEPUIS	2014

¹ Anéchoïque à 3 m

² IEC 268-5 bruit rose filtré avec facteur de crête de 6 dB

³ Calculé à 1 m à une puissance d'entrée égale à la puissance admissible

⁴ Niveau de pression acoustique à 1 m, anéchoïque avec entrée de 2,83 V

CARACTÉRISTIQUES DU MODÈLE KLIPSCH CP-6T

RÉPONSE EN FRÉQUENCE ¹	83 Hz - 22 kHz +/- 3 dB
PUISSANCE ADMISSIBLE ²	75 W (300 W en crête) (dérivation de 8 Ω)
PUISSANCE DE SORTIE CONTINUE MAXIMALE ³	111 dB (dérivation de 8 Ω)
Sortie de 30 W	105 dB à 70 V/108 dB à 100 V
Sortie de 15 W	102 dB à 70 V/105 dB à 100 V
Sortie de 7,5 W	99 dB à 70 V/102 dB à 100 V
Sortie de 3,75 W	96 dB à 70V/99 dB à 100 V
SENSIBILITÉ ⁴	94 dB
IMPÉDANCE NOMINALE	8 Ω (dérivation de 8 Ω)
TWEETER	Tweeter à dôme en aluminium de 0,75 po (1,9 cm)
PAVILLON HAUTES FRÉQUENCES	Pavillon Tractrix® 90° x 90°
WOOFER	Woofers longue portée IMG de 5,25 po (13,3 cm)
FRÉQUENCE DE COUPURE	3 kHz 12 dB octave
TYPE D'ENCEINTE	Bass-reflex via doubles ports frontaux
POIDS	3,1 kg
DIMENSIONS	27,9 cm (hauteur) x 17,8 cm (largeur) x 15,5 cm (profondeur)
DIMENSIONS AVEC FIXATION MURALE	27,9 cm (hauteur) x 17,8 cm (largeur) x 17,5 cm (profondeur)
FINITIONS	Blanc/noir (enceinte et grille)
WIRE GAUGE ACCOMMODATED	16
BUILT FROM	2014

LA SERIE CP-T

Gracias por comprar los altavoces de 70/100 voltios de la serie CP-T de Klipsch. Estos altavoces han sido diseñados para soportar los rigores de los ambientes exteriores y al mismo tiempo complementar la decoración de ambientes interiores. La dispersión de trompeta de 90° x 90° asegura una cobertura amplia y uniforme en colocación horizontal o vertical. Los woofers de largo desplazamiento se combinan con puertos de salida frontal para producir bajos musicales y apretados independientemente del lugar en que estén montados o ubicados. El exclusivo soporte de altavoz que se incluye permite no solo el montaje vertical u horizontal

rápido sino también el montaje al ras de pared a pared o de pared a cielo raso, con lo cual se logra un aspecto altamente estético y se aumenta la salida general de bajos.

El CP-4T tiene un transformador de voltaje integrado de 70/100 voltios de alta calidad con una toma fija única de 5/10 W. El CP-6T tiene un transformador de 70/100 voltios con tomas de 3.75/7.5 W, 7.5/15 W, 15/30 W y 30 watt. El CP-6T también tiene una configuración de paso por alto para funcionar con 8 Ω .

CONTENIDO DEL PAQUETE

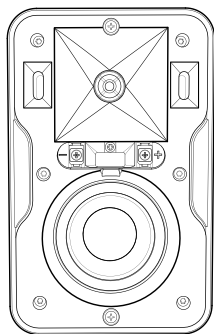

Altavoz (x2)

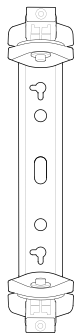

Soportes (x2)

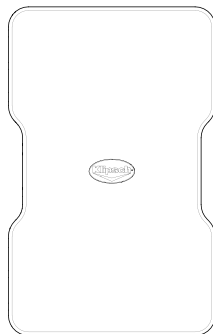

Rejilla (x2)



Tornillos (x4)



Plantilla

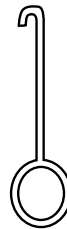

Herramienta de
Desmontaje

DIMENSIONES DEL ALTAVOZ CON Y SIN LOS SOPORTES INCLUIDOS

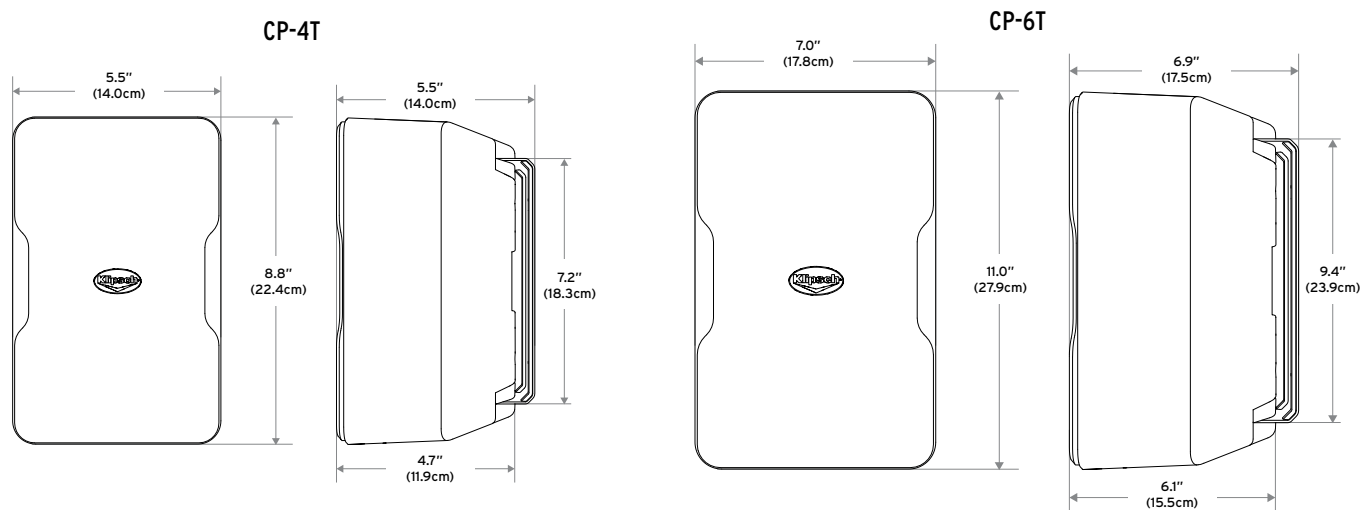

HERRAMIENTAS Y PIEZAS NECESARIAS PARA LA INSTALACIÓN

Herramientas y piezas necesarias para la instalación:

- Un nivel
- Un lápiz
- Un destornillador Phillips N° 2 o una broca Phillips N° 2 con un taladro en CONFIGURACIÓN DE BAJA TORSIÓN.
- Dos tornillos de cabeza troncocónica N° 10 o N° 12 de 2.5 a 3 plg. (6.4-7.6 cm) de largo por altavoz para montar el altavoz en el paral de la pared O BIEN dos anclas de pared de un mínimo de 5 kg (10 lbs.) de capacidad para montar el altavoz en la pared si no hay parales.
- (Si va a utilizar cables de seguridad) un tornillo de 1/4 de plg. de diámetro, rosca de 20 vueltas por plg. y 2.5 cm (1 plg.) de largo por altavoz.

PASO 1

Montaje estándar en la pared con el soporte incluido

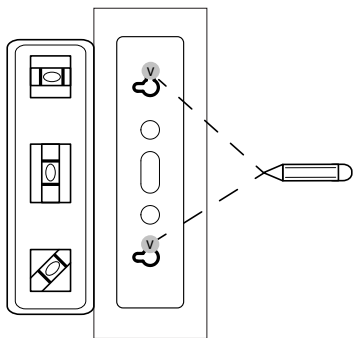

O BIEN

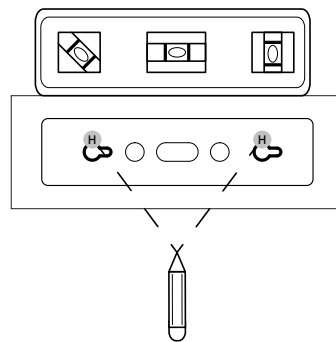

Montaje de esquina de pared a pared o esquina de pared a cielo raso con el soporte incluido

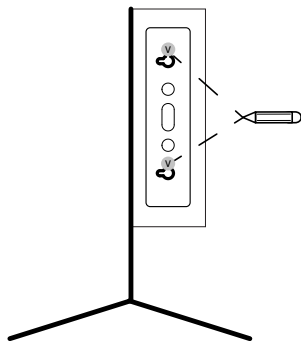

O BIEN

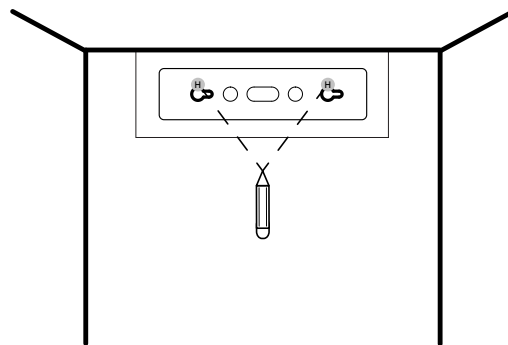

Escoja la ubicación del altavoz y encamine el cable. Con la plantilla incluida y un nivel, marque la posición de los agujeros para el soporte en que se va a montar el altavoz.

PASO 2

Encamine el cable de altavoz (y el cable de seguridad si se va a instalar) a través del agujero en la parte de atrás del soporte y fije el soporte en la pared.

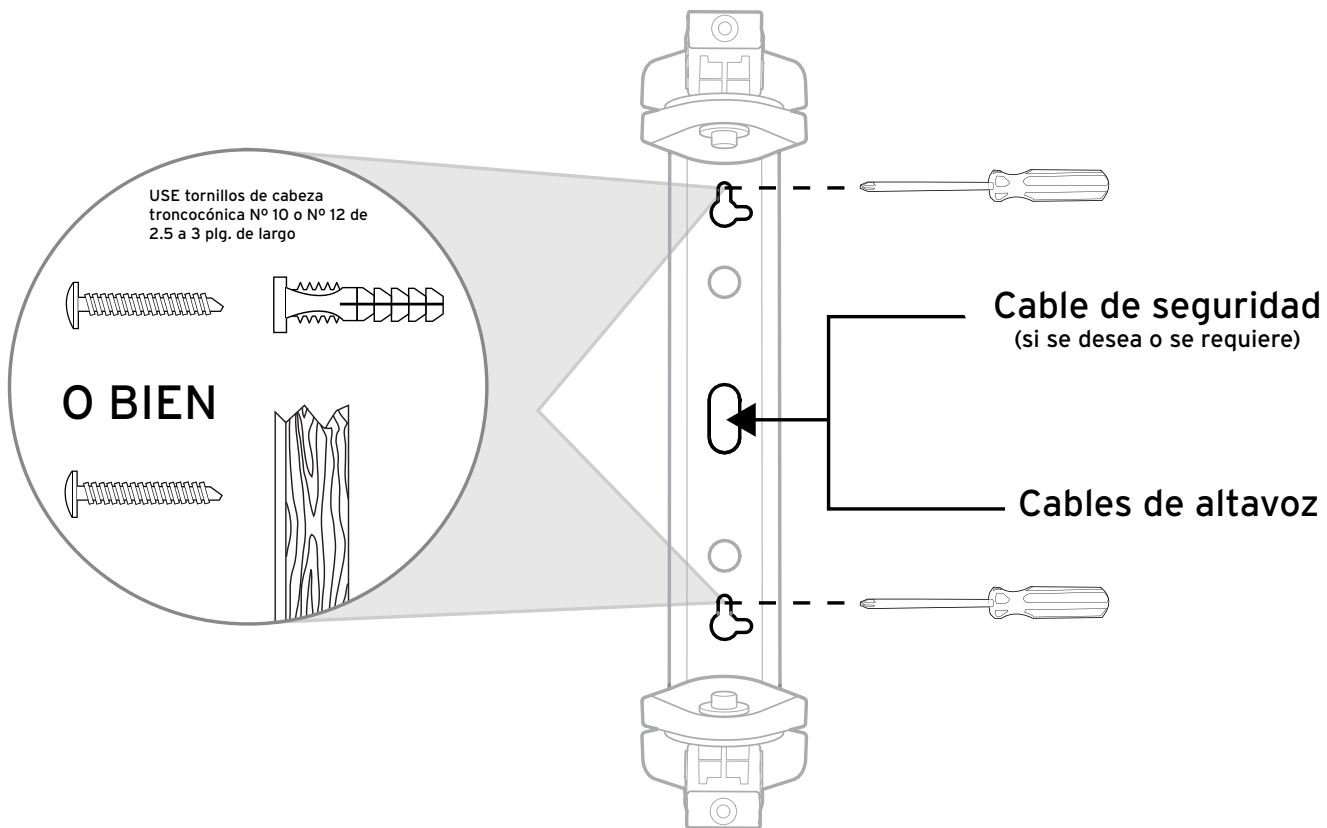

PASO 3

Quite la cubierta de la terminal de adelante y luego deslice el altavoz parcialmente sobre los brazos del soporte montado. Encamine el cable de altavoz desde la ranura de atrás a través de la abertura de adelante manteniendo el altavoz en posición con una mano.

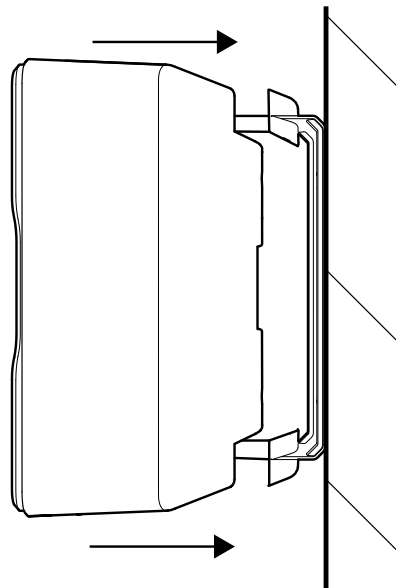
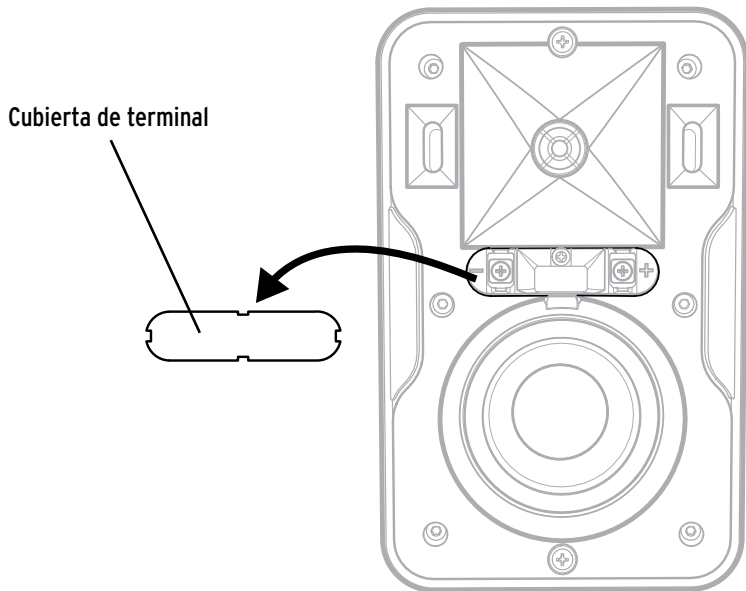

PASO 4

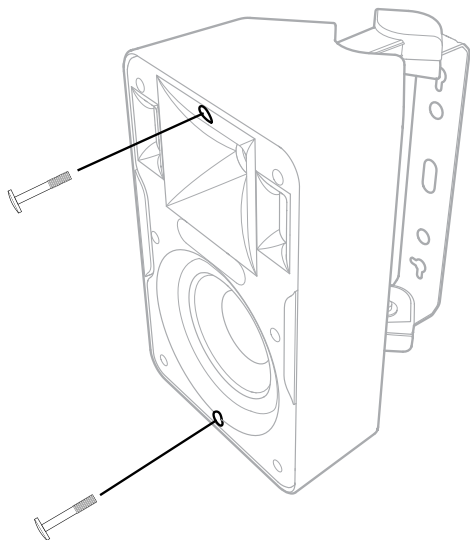

Para mantener el altavoz en el soporte mientras se hacen los ajustes, atornille parcialmente los tornillos de soporte de adelante de abajo y de arriba (2 a 3 vueltas) con un destornillador de cabeza Phillips (o una broca de taladro/destornillador EN CONFIGURACIÓN DE BAJA TORSIÓN) y luego jale cuidadosamente hacia afuera el altavoz hasta la posición de espera a 3/4 de inserción en el soporte.

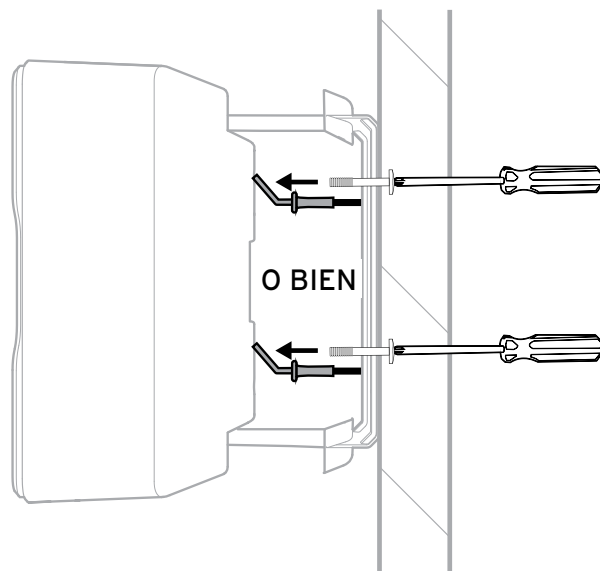

SI SE INSTALA UN CABLE DE SEGURIDAD DE ALTAVOZ Fíjelo con un tornillo de 2.5 cm (1 plg.) de largo con rosca de 20 vueltas por plg. (no se incluye) en cualquiera de los dos insertos roscados de la parte de atrás del altavoz. Ponga el taladro/destornillador en la CONFIGURACIÓN DE BAJA TORSIÓN si va a utilizar una broca de destornillador.

PASO 5

Estando flojo en los brazos del soporte, oriente el altavoz según el ángulo deseado en la pared.

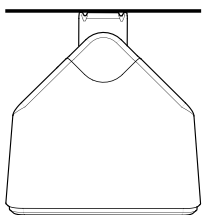
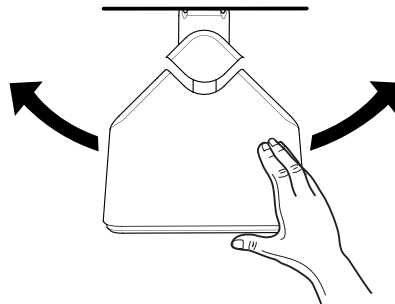

O BIEN

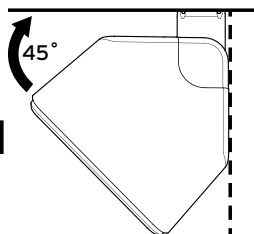

O BIEN

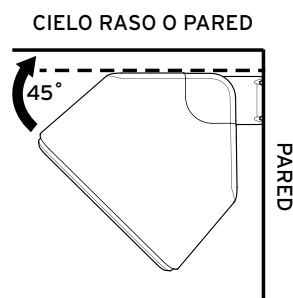
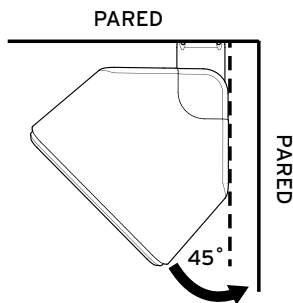
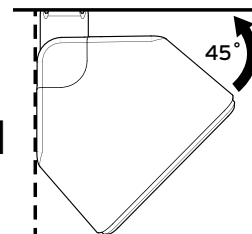

PASO 6

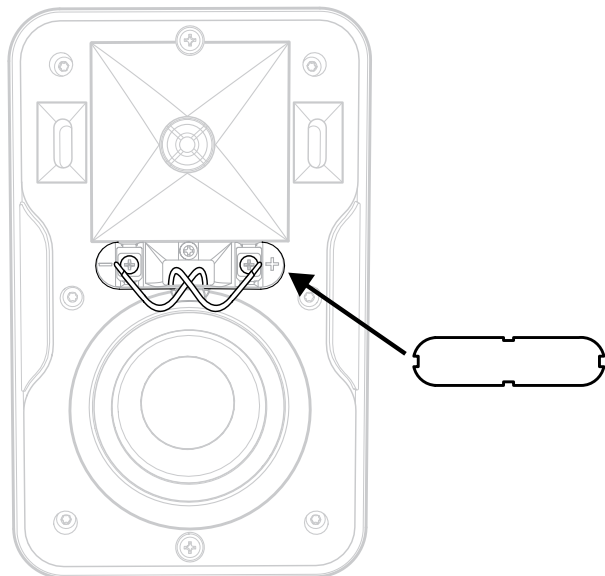

Conecte los cables de altavoz a las terminales (en paralelo en todos los altavoces) con un destornillador Phillips o una broca de taladro/destornillador DE BAJA TORSIÓN.

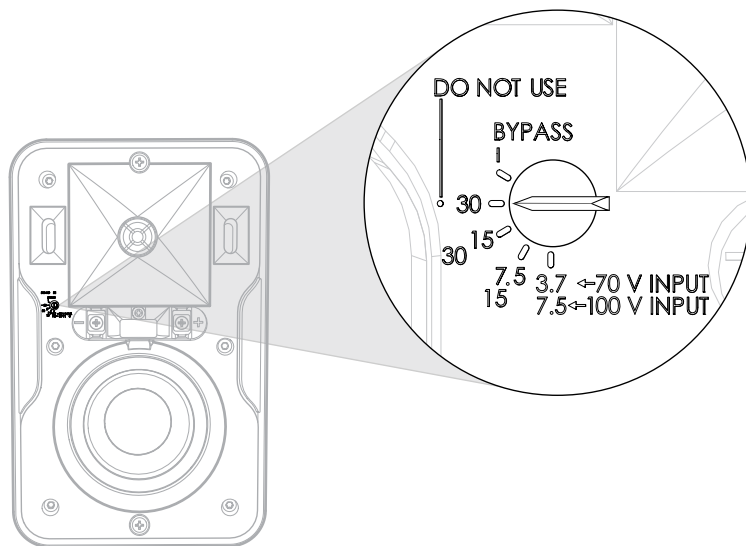

SOLO PARA EL ALTAVOZ CP-6T

En la parte de adelante del altavoz, seleccione la configuración de toma de potencia deseada para funcionamiento a 70 o 100 voltios.

PASO 7

Una vez que el altavoz esté en la posición deseada, empújelo hasta el fondo sobre los brazos del soporte hasta que quede contra las cubiertas de soporte y atornille hasta el fondo los tornillos parcialmente atornillados.

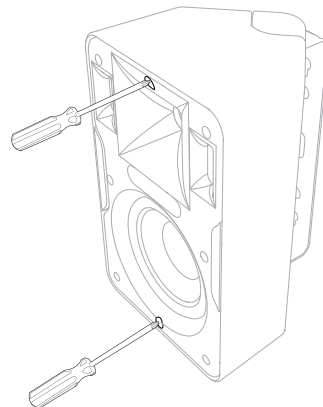

PASO 8

PRUEBA DE SONIDO: Envíe una señal de música o de prueba al altavoz para asegurarse de que las conexiones estén apretadas y, SI SE TRATA DE UN CP-6T, que la configuración de toma sea correcta para el volumen deseado.

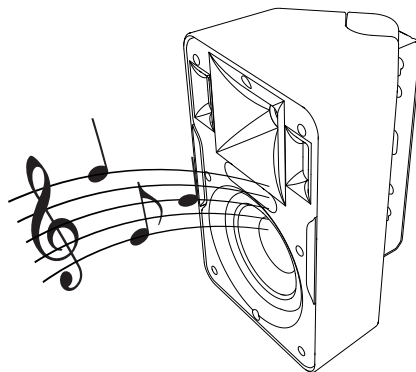

PASO 9

Une fois l'enceinte en position finale et testée, fixez la grille en l'insérant à la main dans la rainure suivant le périmètre de l'enceinte.

* **DESMONTAJE DE LA REJILLA DEL ALTAVOZ:** Inserte la herramienta de desmontaje que se incluye en una de las esquinas superiores y jale cuidadosamente hacia afuera. Repita el proceso en una de las esquinas adyacentes a la esquina que ha jalado y a continuación jale cuidadosamente la rejilla con la mano. **NOTA:** La rejilla ha sido diseñada para encajar apretadamente en el altavoz a fin de que se mantenga en posición y apretada. Desmontar y montar la rejilla continuamente puede aflojarla y causar vibración o deslizamiento.

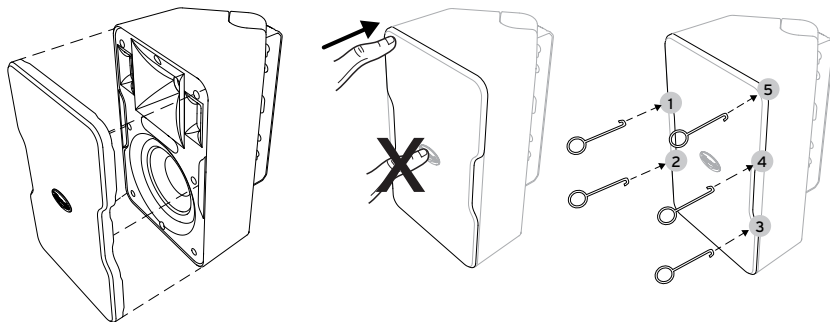

MONTAJE CON OTROS SOPORTES

Todos los altavoces de la serie CP tienen un inserto roscado con rosca de 20 vueltas por plg. y 1/4 de plg. de largo en la parte de atrás de abajo que se puede fijar en un montaje compatible. Hay un inserto roscado adicional con rosca de 20 vueltas por plg. y 1/4 de plg. de largo para montar un cable de seguridad.

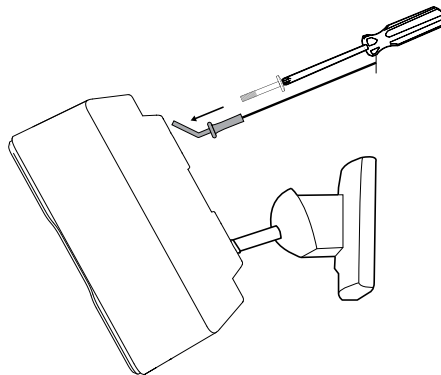

PINTURA DE LOS ALTAVOCES

Pinte los altavoces y las cubiertas de soporte de arriba y de abajo por separado.

1. Primero, limpie la caja del altavoz y las tapas de soporte de arriba y de abajo con un solvente suave o un detergente suave y agua.
2. Luego, haga una máscara de pintura para la parte de adelante (el baffle) del altavoz trazando el contorno de la rejilla del altavoz en una hoja de papel grueso no poroso y luego cortando el papel por el contorno.
3. Ponga la máscara de papel de la rejilla en la parte de adelante del altavoz (por encima del baffle) asegurándose de cubrir el canal de la rejilla; asegúrela con cinta adhesiva por ambos lados. No ponga cinta adhesiva sobre el woofer. Enmascare alrededor de las tapas de arriba y abajo del soporte asegurándose de no pintar ni el brazo del soporte ni el mecanismo de giro. Enmascare el logotipo de la parte de adelante de la rejilla.
4. Rocíe la caja del altavoz, las tapas del soporte y la parte de adelante de la rejilla con pintura en aerosol para plásticos. No cubra los agujeros de la rejilla. Deje que las piezas se sequen antes de ensamblar el altavoz.

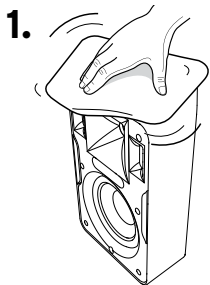

ALCOHOL
MINERAL



DETERGENTE
SUAVE + AGUA

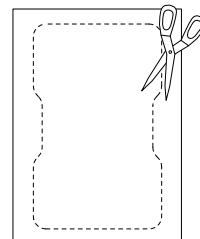
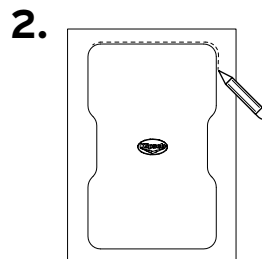

3.

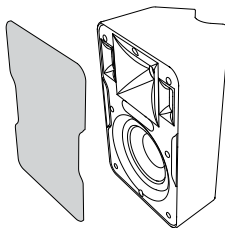

4.

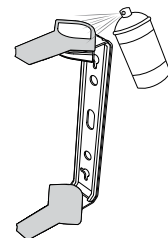
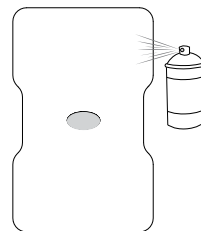
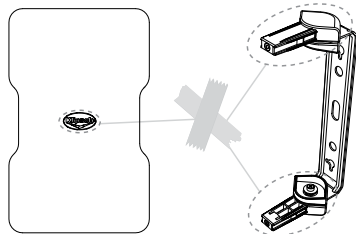
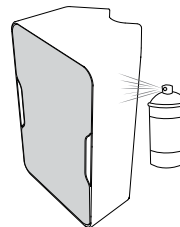

CONEXIÓN

Cablee desde el amplificador al primer altavoz, luego desde el primer al segundo altavoz, luego del segundo al tercer altavoz, etc. (Cableado en "cadena de margarita"). **CABLEE SIEMPRE EN PARALELO EN UN SISTEMA DE 70 O 100 VOLTIOS.**

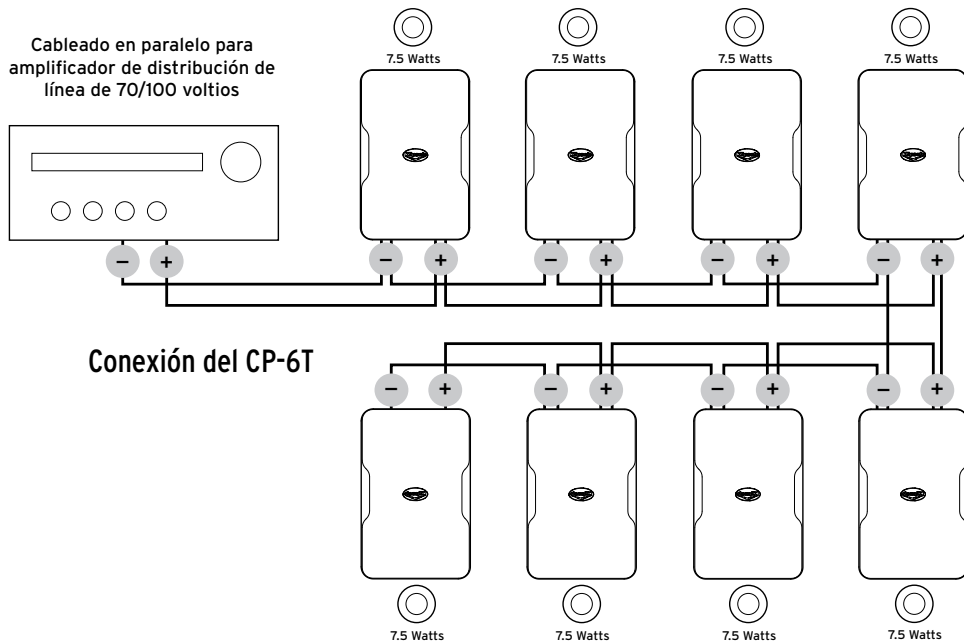

Cableado descrito

Potencia total del sistema =

$7.5 + 7.5 + 7.5 + 7.5 + 7.5 + 7.5 + 7.5 + 7.5 + 7.5$

Potencia total del sistema = 75 W

Agregar 50% de potencia = 37.5 watts

Potencia mínima necesaria de amplificador de 70 voltios: 112.5 = amplificador de 120 W

Potencia total del sistema = potencia de la toma del altavoz 1 + potencia de la toma del altavoz 2 + potencia de la toma del altavoz 3 +...

Se recomienda agregar 50% de potencia para lograr mejor sonido y posibilitar la expansión del sistema.

PAUTAS DE UBICACIÓN DE ALTAVOCES

Posicionamiento en la pared

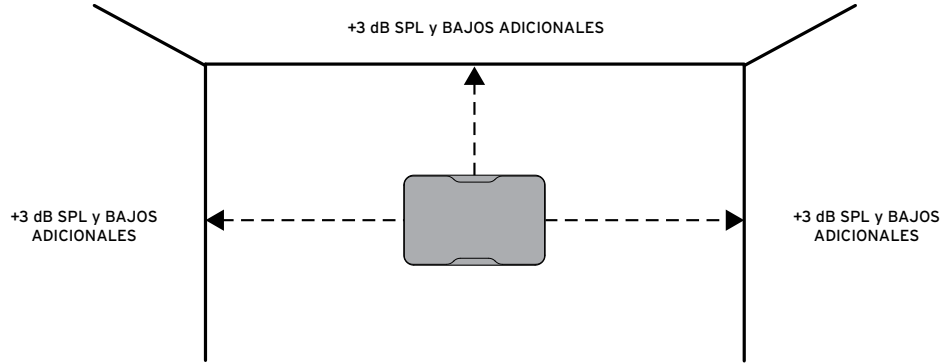

Espaciamiento de los altavoces

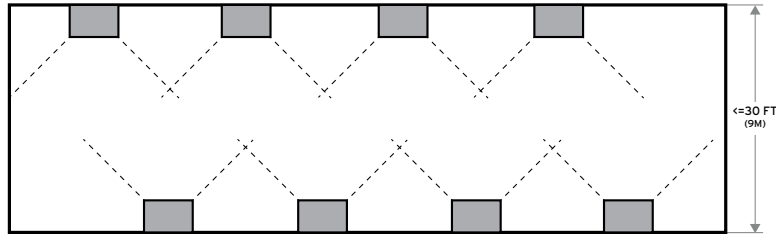

Para mantener volúmenes uniformes en toda el área, los altavoces de la pared deben estar basados en sus patrones de cobertura de 90° y dirigidos hacia abajo hacia el área de audición.

Para reducir los problemas de fase que afecten la calidad del sonido en áreas de hasta 9.1 m (30 pies) de ancho con altavoces montados en paredes opuestas, escalone los altavoces para que ninguno quede justo frente a otro.

PAUTAS DE UBICACIÓN DE ALTAVOCES

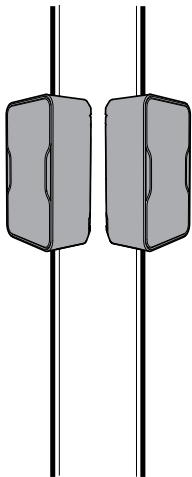

Montaje en poste

Con los insertos roscados de 1.4 de plg. y rosca de 20 vueltas por plg. de la parte de atrás de los altavoces CP de Klipsch y soportes de montaje en postes de otro proveedor, los altavoces se pueden montar en postes de alumbrado público, etc. para cubrir áreas con un patrón de 360° en lugares tales como estacionamientos, centros comerciales interiores o exteriores, etc.

Otras pautas:

- Monte los altavoces a la misma altura para lograr la mayor claridad de sonido.
- Enviar una señal monofónica (izquierda + derecha) a cada altavoz es lo normal en un sistema de audio distribuido y da la mejor cobertura en grandes áreas.
- Mantenga una línea recta sin obstrucciones entre los altavoces y el área de audición.

Ley del cuadrado inverso:

Por cada duplicación de la distancia a un altavoz, el nivel de presión de sonido (SPL) se reduce en 6 dB (-6 dB)

EJEMPLO:

Sensibilidad del altavoz:

91 dB a 1 watt, 1 metro

X (1 m) = 91 dB

Y (2 m) = 88 dB

Z (4 m) = 85 dB

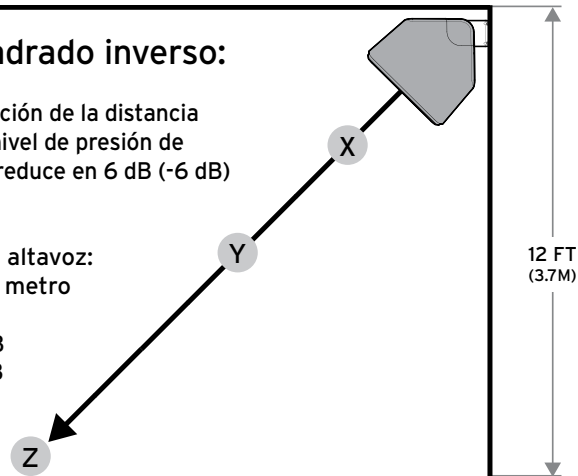

- Las salas con superficies duras (paredes desnudas, pisos y cielos rasos duros) se consideran “vivas” o reverberantes y se cubren mejor con más altavoces a niveles de salida menores.
- Las salas con superficies blandas (cortinas, tapices colgantes en la pared, alfombras y muebles tapizados) se consideran “muertas”, absorben sonido y pueden requerir más altavoces más cerca unos de otros.

Niveles de ruido ambiental: Mídalos a las horas de mayor ajetreo para determinar el nivel máximo

Niveles de música de fondo: Por lo general de 3 a 6 dB por encima del nivel de ruido ambiental de la sala

Niveles de música en primer plano: 10 dB o más por encima del nivel de ruido ambiental de la sala.

ESPECIFICACIONES DEL CP-4T DE KLIPSCH

RESPUESTA DE FRECUENCIAS ¹	100 Hz a 22 kHz +/- 3 dB
PROCESAMIENTO DE POTENCIA ²	5 W fijo a 70 V / 10 W fijo a 100 V
SALIDA MÁXIMA CONTINUA ³	94 dB a 70 V / 97 dB a 100 V
SENSIBILIDAD ⁴	91 dB
IMPEDANCIA NOMINAL	N/A
TWEETER	Tweeter de domo de aluminio de 1.9 cm (0.75 plg.)
TROMPETA DE ALTA FRECUENCIA	Trompeta Tractrix® de 90° x 90°
WOOFER	Woofers IMG de largo desplazamiento de 8.9 cm (3.5 plg.)
FRECUENCIA DE CROSSOVER	3.2 kHz 12 dB octava
TIPO DE CAJA	Reflejo de bajos por dos puertos de salida delantera
PESO	2.2 kg (4.8 lbs.)
DIMENSIONES	22.4 cm (8.8 plg.) de alto x 14.0 cm (5.5 plg.) de ancho x 11.9 cm. (4.7 plg.) de fondo
DIMENSIONES CON MONTAJE EN LA PARED	22.4 cm (8.8 plg.) de alto x 14.0 cm (5.5 plg.) de ancho x 14.0 cm (5.5 plg.) de fondo
ACABADOS	Caja y rejilla de color blanco y negro
CALIBRE DE CABLE ACEPTADO	16
FABRICADO DESDE	2014

¹ Anecoica a 3 m

² Ruido rosa filtrado IEC 268-5 con factor de cresta de 6 dB

³ Calculado a 1 m a la entrada de alimentación de procesamiento de potencia

⁴ Nivel de presión de sonido a 1 m, anecoico con entrada de 2.83 V

ESPECIFICACIONES DEL CP-6T DE KLIPSCH

RESPUESTA DE FRECUENCIAS ¹	83 Hz a 22 kHz +/- 3 dB
PROCESAMIENTO DE POTENCIA ²	75 W (300 máx.) (paso por alto de 8 Ω)
SALIDA MÁXIMA CONTINUA ³	111 dB (paso por alto de 8 Ω),
Toma de 30 W	105 dB 70 V / 108 dB 100 V
Toma de 15 W	102 dB 70 V / 105 dB 100 V
Toma de 7.5 W	99 dB 70 V / 102 dB 100 V
Toma de 3.75 W	96 dB 70V / 99 dB 100 V
SENSIBILIDAD ⁴	94 dB
IMPEDANCIA NOMINAL	8 Ω (paso por alto de 8 Ω)
TWEETER	Tweeter de domo de aluminio de 1.9 cm (0.75 plg.)
TROMPETA DE ALTA FRECUENCIA	Trompeta Tractrix® de 90° x 90°
WOOFER	Woofers IMG de largo desplazamiento de 13.3 cm (5.25 plg.)
FRECUENCIA DE CROSSOVER	3 kHz 12 dB octava
TIPO DE CAJA	Reflejo de bajos por dos puertos de salida delantera
PESO	3.1 kg (6.9 lbs.)
DIMENSIONES	27.9 cm (11.0 plg.) de alto x (17.8 cm) (7.0 plg.) de ancho x 15.5 cm (6.1 plg.) de fondo
DIMENSIONES CON MONTAJE EN LA PARED	27.9 cm (11.0 plg.) de alto x (17.8 cm) (7.0 plg.) de ancho x 17.5 cm (6.9 plg.) de fondo
ACABADOS	Caja y rejilla de color blanco y negro
CALIBRE DE CABLE ACEPTADO	16
FABRICADO DESDE	2014

KLIPSCH CP-T

感谢您选购 Klipsch CP-T 系列 70/100 伏扬声器。该系列扬声器的设计匠心独具，既能在严酷的室外环境中使用，又能为任何室内装饰锦上添花。无论是水平布置还是垂直布置，其 90° x 90° 号角覆盖角度可确保宽广均匀的覆盖范围。长冲程低音炮与前推端口相得益彰，无论如何安装或布置，均能获得紧密的低音效果。采用独特的随附扬声器支架，既可进行快速水平或垂直安装，也可进行紧密的墙壁/墙角或墙壁/天花板角落安装，不仅美观大方，而且还能增加总体低音输出。

CP-4T 包含配备了单个抽头的优质内置式 70/100 伏变压器，其抽头设定值固定为 5/10 瓦；而 CP-6T 则包含配备了多个抽头的变压器，其抽头设定值为 3.75/7.5 瓦、7.5/15 瓦、15/30 瓦和 30 瓦。为实现 8 欧姆的工作条件，CP-6T 还具有 8 欧姆的旁路设定值。

包装清单

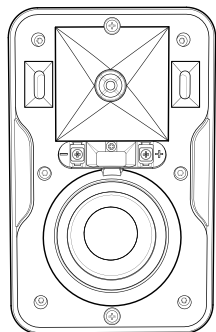

(x2)

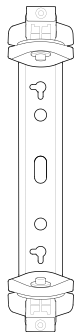

(x2)

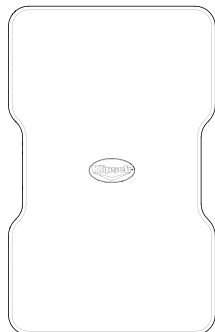

(x2)



(x4)

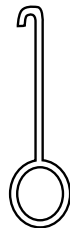

扬声器尺寸（含/不含随附支架）：

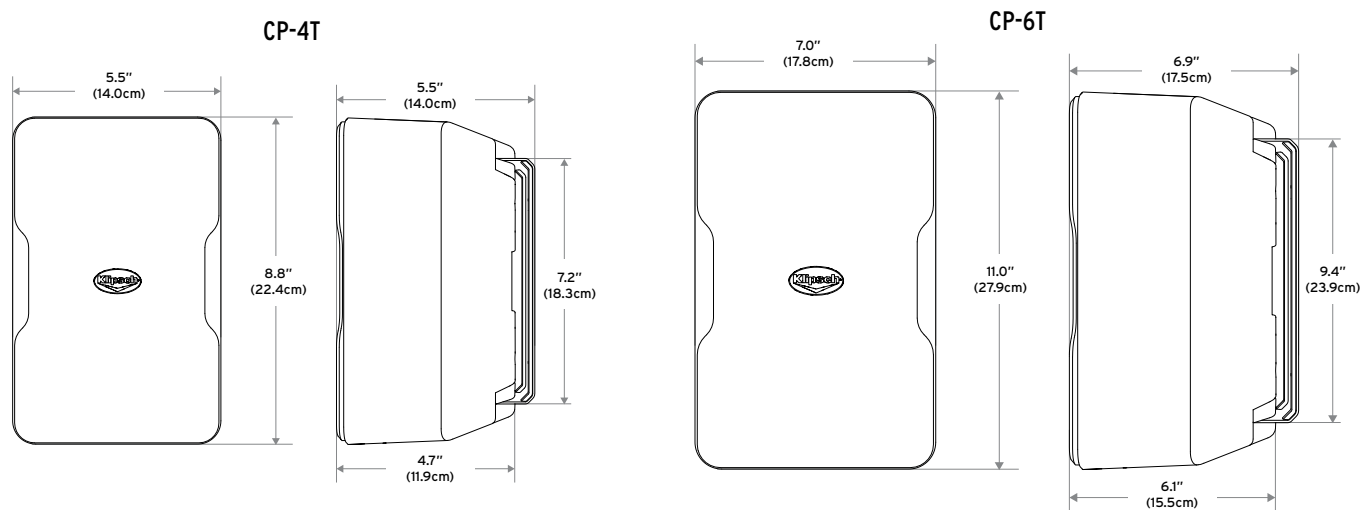

安装所需之工具/零件

安装所需之工具/零件

- 水平仪
- 铅笔
- 2 号十字螺丝刀或 2 号十字螺丝刀刀头（配有钻头，低转矩设定值）
- 每个扬声器需要两个 10 号 或 12 号 2.5 英寸至 3 英寸（6.35 至 7.62 厘米）盘头螺钉，用于将扬声器安装至墙架内柱；或者两个至少 10 磅（5 千克）墙锚，用于安装扬声器（墙架内柱不可用时）。
- （如果使用安全索）每个扬声器需要一个 1 英寸（2.5 厘米）长的 1/4 英寸 20 牙螺纹螺钉。

第 1 步

如果采用随附支架进行标准的壁挂式安装

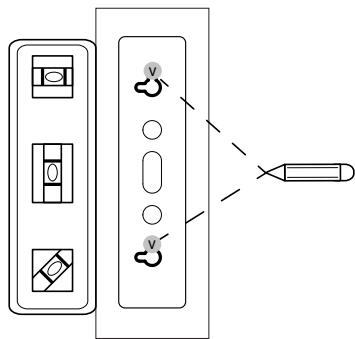

或

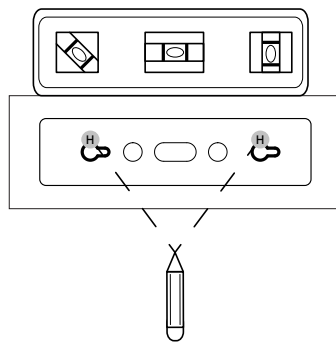

如果采用随附支架在墙壁/墙角或天花板/墙壁角落安装

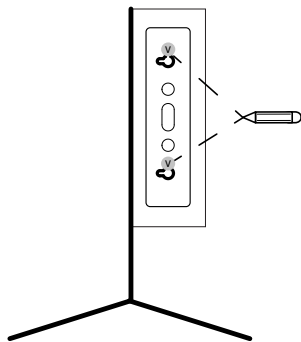

或

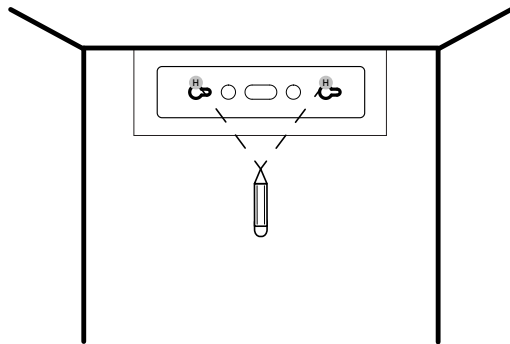

选择扬声器安装位置，然后敷设导线。使用随附模板和水平仪标示即将安装扬声器的支架孔位置。

第 2 步

通过支架背部的开孔敷设扬声器导线和安全索（如果使用安全索），然后将壁挂支架安装在墙壁上。

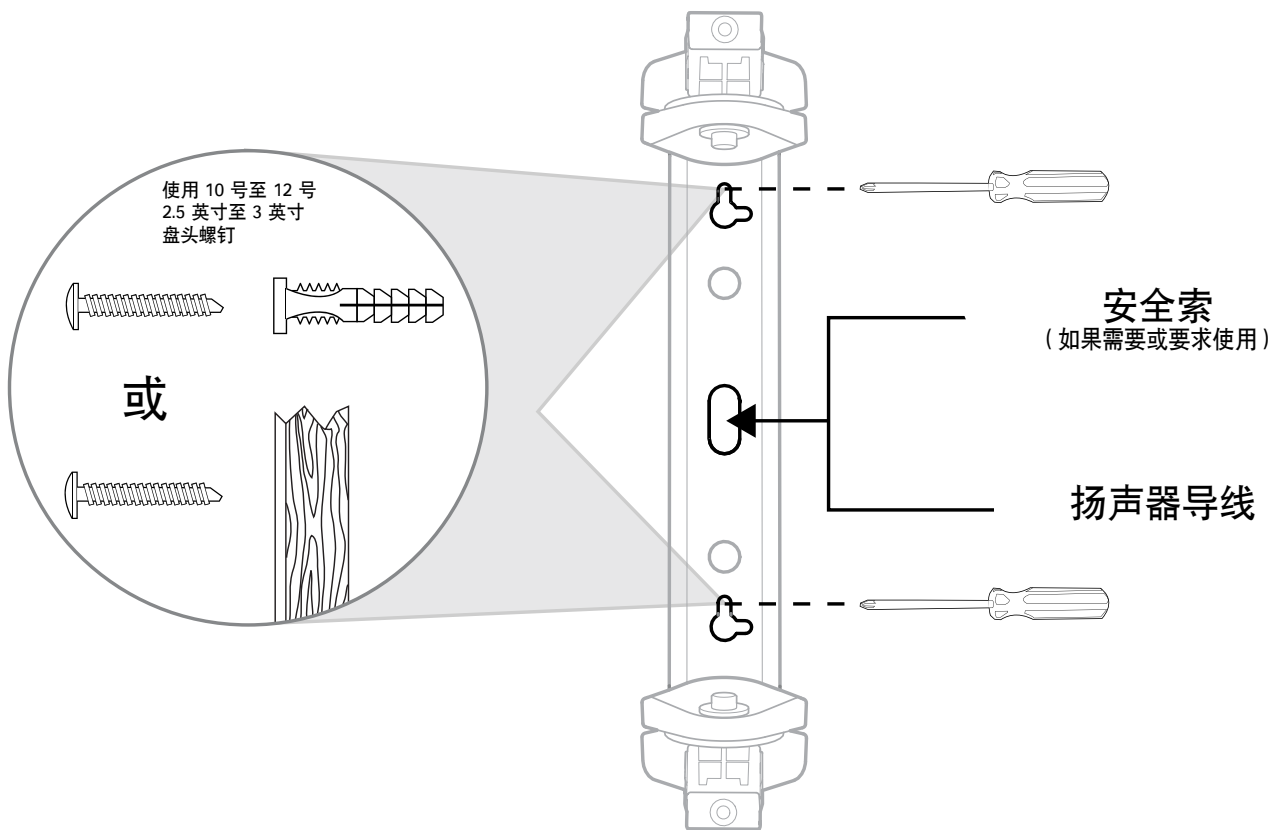

第 3 步

卸下前端子盖，然后将扬声器部分滑入安装支架臂。通过前面开口从后槽敷设扬声器导线，同时用手将扬声器保持在位。

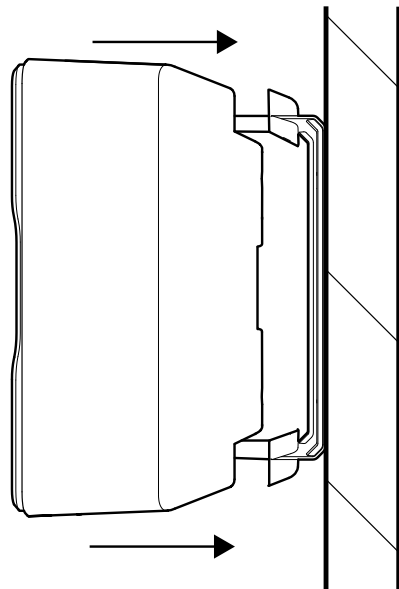
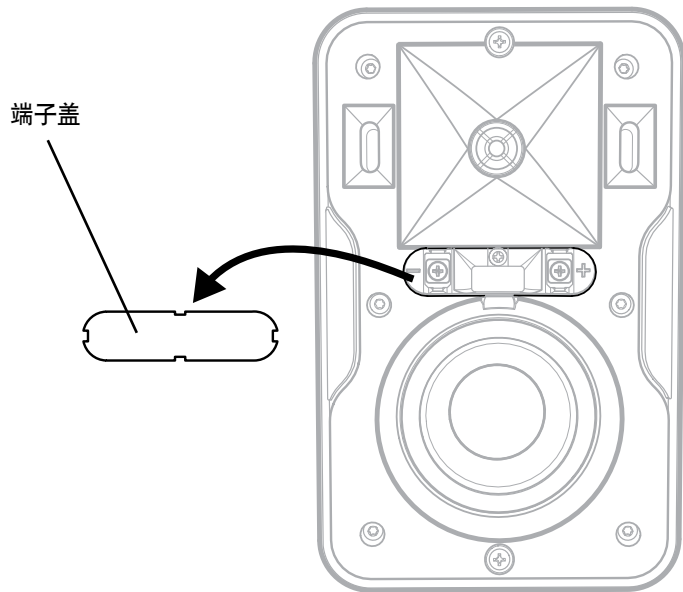

第 4 步

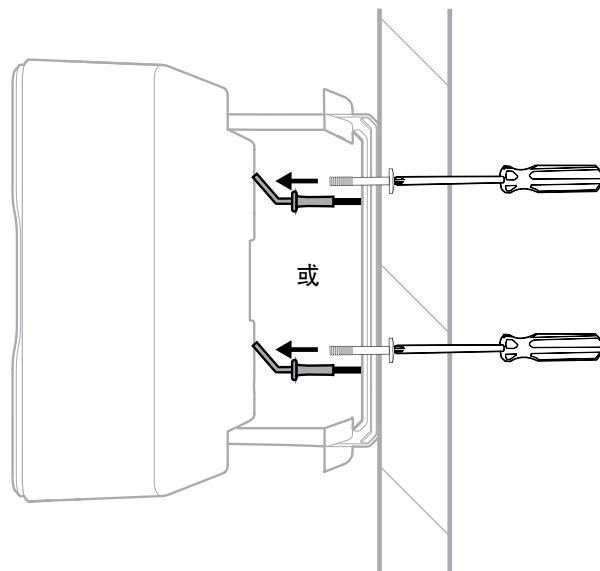
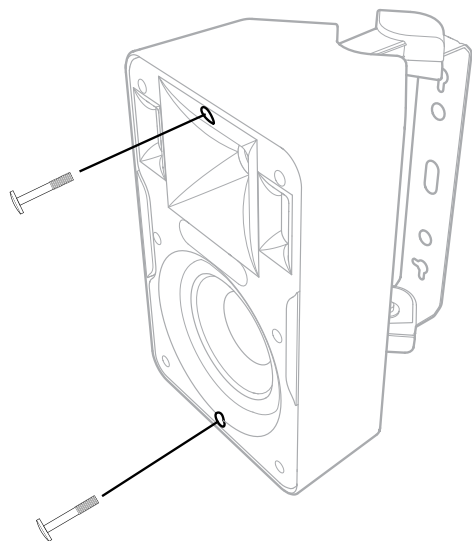

调整时为了将扬声器保持在支架上，使用十字螺丝刀（或低转矩钻头/螺丝刀刀头）将前面的顶部/底部支架螺钉部分旋入（大约旋入 2 至 3 圈），然后向外轻拉扬声器，以松开支架 3/4 处的位置。

S如果使用扬声器安全索

用 1 英寸（2.5 厘米）20 牙螺纹螺钉（自备）将其连接至扬声器背面任一螺纹插孔。如果使用钻头和螺丝刀刀头，请选用低转矩设定值。

第 5 步

在紧固支架臂上的扬声器之前，在墙壁上将扬声器调节至所需角度。

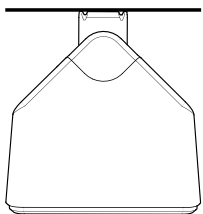
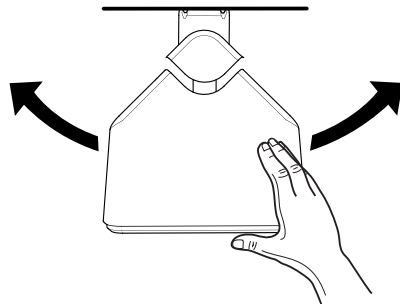

或

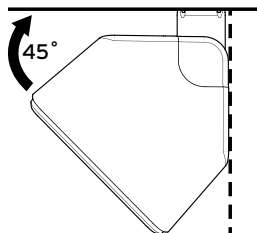

或

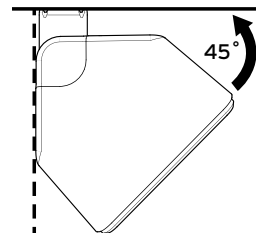

墙壁

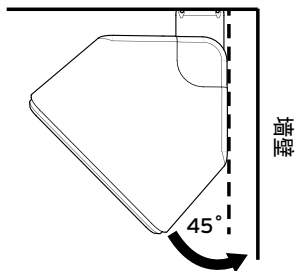

天花板或墙壁

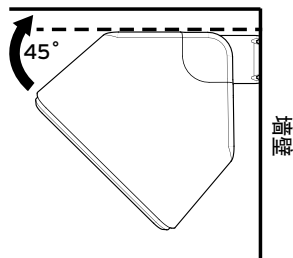

第 6 步

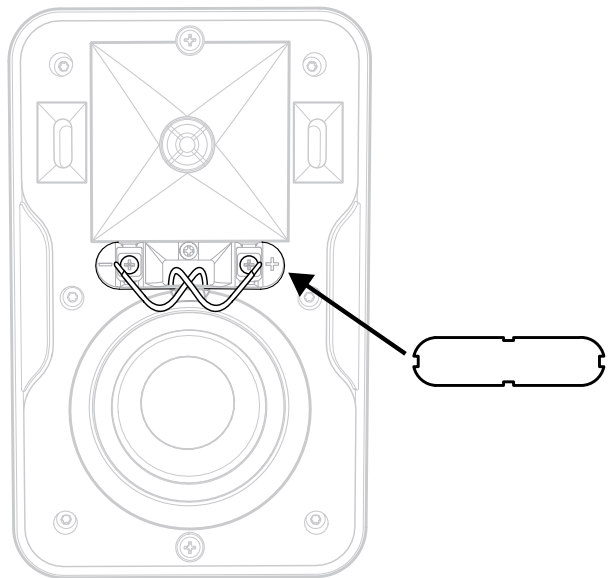

用十字螺丝刀或低转矩钻具/刀头将扬声器导线连接至相应端子（与扬声器平行）。

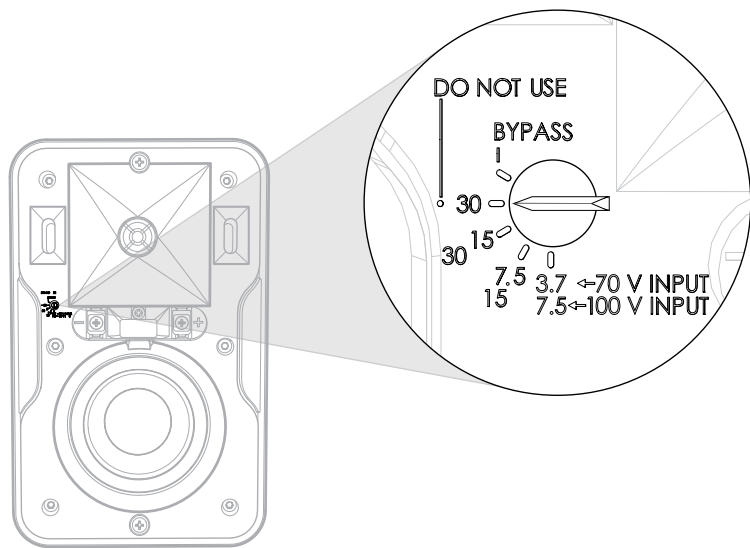

仅限 CP-6T 扬声器

在扬声器前部选择想要的抽头功率设定值，用于满足 70 伏或 100 伏工作条件。

第 7 步

一旦扬声器就位，将扬声器在支架臂上完全推回，直到与支架盖平齐，然后将两个部分插入的螺钉完全旋入锁止位置D

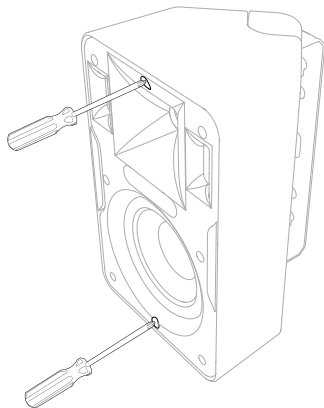

第 8 步

声音测试：通过扬声器播放音乐/测试信号，以确保连接紧密，并且如果使用 CP-6T，确保抽头设定值与所需的音量匹配。

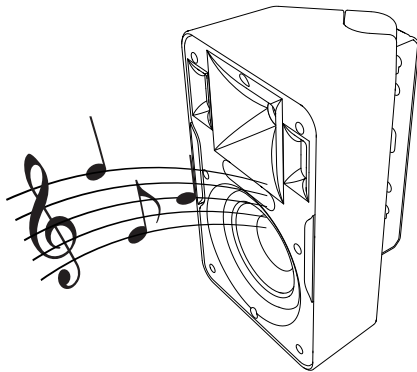

第 9 步

一旦扬声器安装到位并通过测试，安装扬声器格栅（安装方法：用手将格栅压入环绕扬声器前部的凹槽）。

* 扬声器格栅拆卸方法：使用随附格栅拆卸工具，将其插入上角，然后轻轻拉出。重复上述步骤，拉出其邻角，然后用一只手轻轻拉出格栅。注：设计的格栅紧贴在扬声器上，恰好能够与扬声器紧密贴合。连续的格栅拆卸/重新插入可能会导致格栅松动，从而产生振动或滑动。

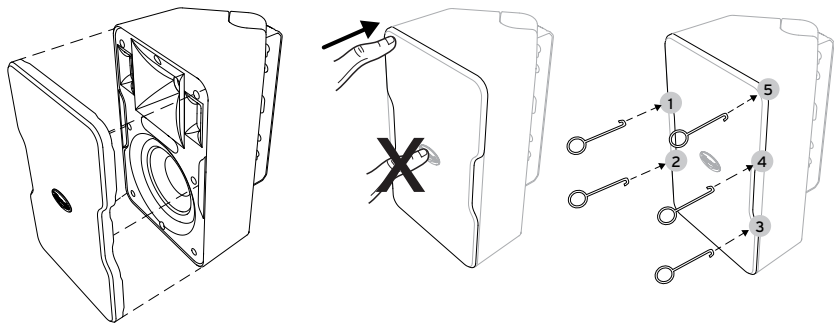

使用不同的安装支架（不使用随附支架）

所有 CP 系列扬声器均在背面底部设立了一个 1/4 英寸 20 牙螺纹插孔，您可利用该插孔安装其他兼容支架。还提供了一个用于安装安全索的 1/4 英寸 20 牙螺纹插孔。

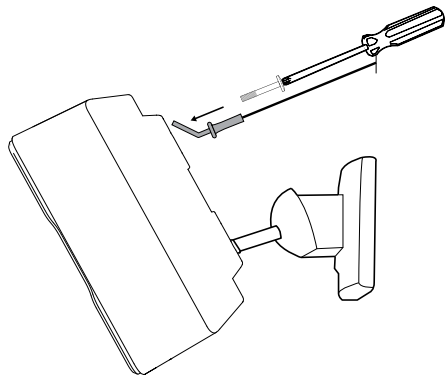

扬声器上漆

扬声器与支架顶盖/底盖分开上漆。

1. 首先，使用中性溶剂或中性洗涤剂/水清洁扬声器音箱和支架顶盖/底盖。
2. 然后为扬声器前部（反射板）制作一张油漆罩，制作方法：在一张无孔厚纸上描出扬声器格栅的轮廓，然后沿该轮廓将纸张裁切下来。
3. 将格栅纸罩放置在扬声器前部（盖在反射板上），确保该纸罩还遮住了格栅凹槽，然后用双面胶带固定。请勿将胶带贴在低音扬声器上。用该纸罩遮挡支架顶盖/底盖，确保不要给支架臂和转动机构上油漆。遮挡格栅前部的公司标志。
4. 使用塑料制品专用的喷漆，然后喷涂扬声器音箱、支架盖和格栅前部。确保不要喷涂格栅孔。在重新组装扬声器之前，请晾干所有的零部件。

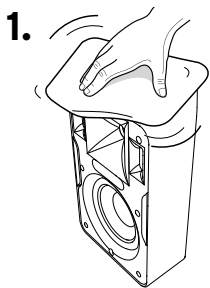

溶剂油



中性洗涤剂
+ 水

2.

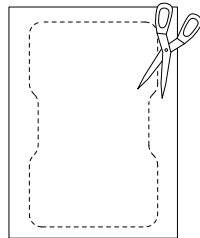
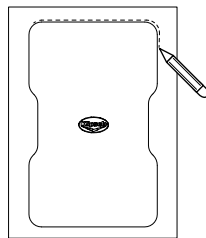

3.

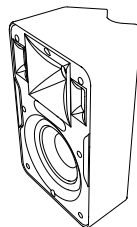
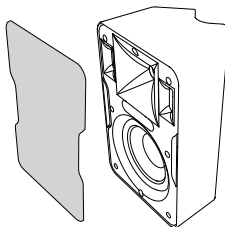

4.

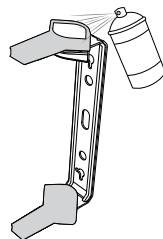
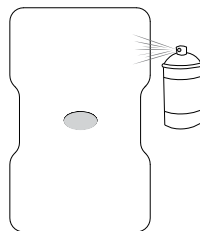
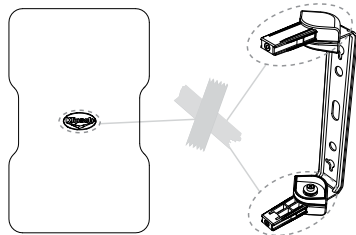
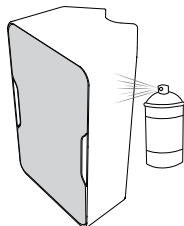

连接

用导线将放大器与第一个扬声器连接，然后将第一个扬声器与第二个扬声器连接，再将第二个扬声器与第三个扬声器连接，以此类推（“菊花链”接线法）。在 70 伏或 100 伏系统中，请务必使用并联接线。

70 伏/100 伏线路分配放大器并联接线

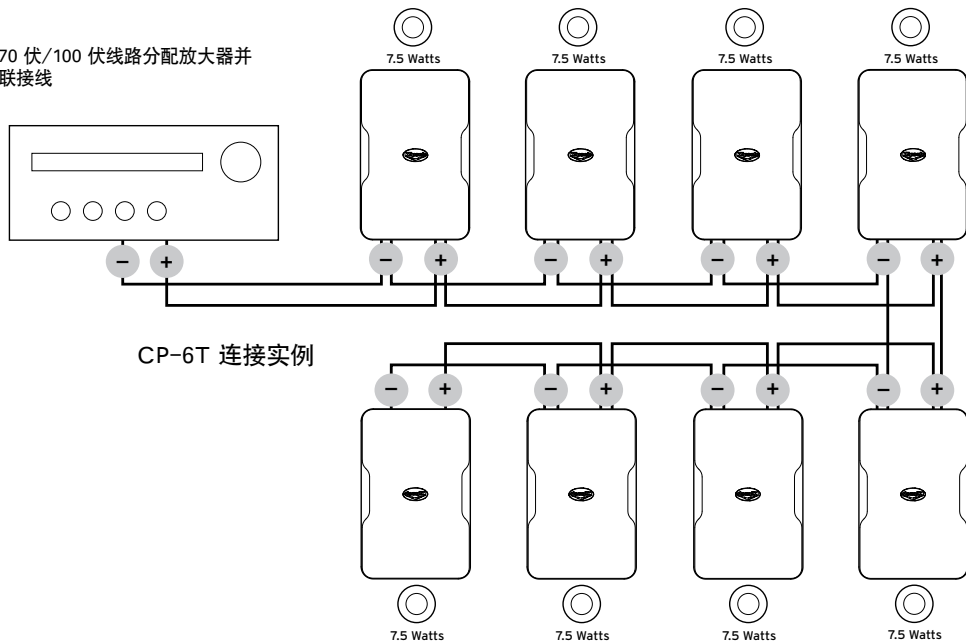

CP-6T 连接实例

上述接线实例:

系统总功率: $7.5 + 7.5 + 7.5 + 7.5 + 7.5 + 7.5$
 $+ 7.5 + 7.5 + 7.5 + 7.5$
系统总功率 = 75 瓦
增加 50% 额外功率 = 37.5 瓦

70 伏 放大器所需要的最低功率: $112.5 = 120$ 瓦放大器

系统总功率 = 扬声器 1 抽头功率 + 扬声器 2 抽头功率 + 扬声器 3 抽头功率 +

为了获得最佳音质并提高系统未来扩容可能性，建议增加 50% 的额外功率。

扬声器布置指引

墙壁定位

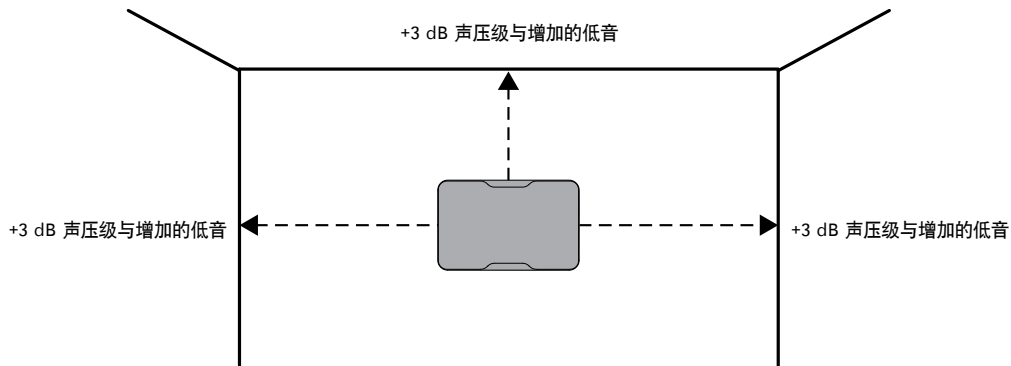

扬声器间距

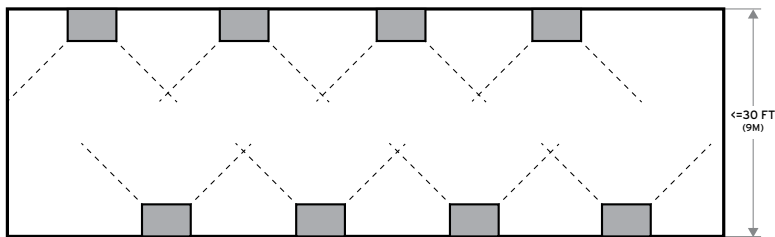

为了在某个区域保持一致的音量，基于 90 度覆盖角度的壁挂扬声器应向下对准聆听区。

为了减少影响音质的变相问题，在对面墙壁上安装了扬声器的 30英尺（9.1 米）宽的区域内，以错开方式安装扬声器，使各堵墙上扬声器不直接面对面。

扬声器布置指引

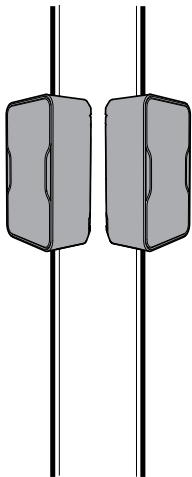

立杆安装

使用 Klipsch CP 扬声器背面的 1/4 英寸 20 牙螺纹插孔和来自第三方的立杆安装支架时，可将扬声器安装在轻质立杆等上面，以实现大型购物中心室内/室外停车场等区域的 360 度全覆盖。

其他指引

- 将各个扬声器安装在同一高度，以获得最清晰的音质。
- 在分布式音响系统中，通常向每个扬声器发送单个（左/右）信号，以便在大面积区域获得最佳覆盖效果。
- 确保扬声器与聆听区之间的“视线”畅通无阻。

环境噪声级：在业务高峰期进行测量，以确定最高噪声级。
背景音乐声级：通常比房间的环境噪声级高 3 dB 至 6 dB。
前台音乐声级：通常比房间的环境噪声级高 10 dB 以上。

平方反比定律

扬声器距离每翻一倍，声压级 (SPL) 将降低 6dB (-6dB)

实例

扬声器灵敏度:

91 dB@1 瓦, 1 米

X(1米) = 91 dB

Y(2米) = 88 dB

Z(4米) = 85 dB

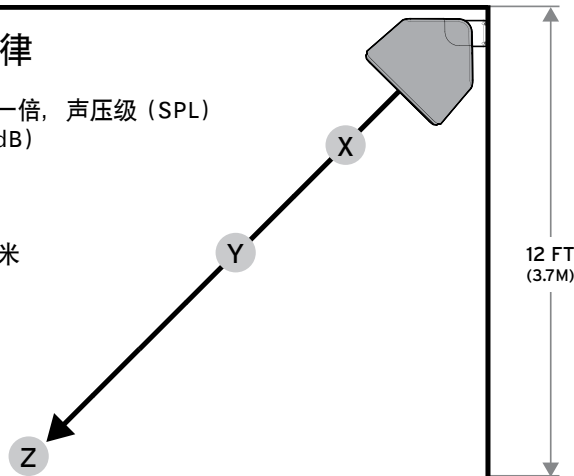

- 通常我们认为具有硬质表面（裸墙、硬质地板和天花板）的房间为“活”房间或混响房间，最好增加输出电平较低的扬声器数量。
- 通常我们认为具有软质表面（窗帘、墙帷、地毯、软垫家具）的房间为“死”房间，会吸收声音，因此可能需要使用更多的扬声器，并且各扬声器之间的距离要近一些。

KLIPSCH CP-4T 技术规格

频率响应 ¹	100Hz-22kHz +/- 3dB
功率容量 ²	5 瓦 (70 伏系统固定值) / 10 瓦 (100 伏系统固定值)
最大连续输出 ³	94 dB @ 70V/97 dB @ 100V
灵敏度 ⁴	91 dB
标称阻抗	暂无
高音扬声器	0.75 英寸 (1.9 厘米) 铝制球顶高音扬声器
高频号角	90° x 90° Tractrix® 号角
低音扬声器	3.5 英寸 (8.9 厘米) 长冲程 IMG 低音扬声器
分频频率	3.2kHz, 12dB, 八度音阶
音箱类型	通过双前推端口实现低音反射
重量	4.8 磅 (2.2 千克)
尺寸	高 x 宽 x 深: 8.8 英寸 (22.4 厘米) x 5.5 英寸 (14.0 厘米) x 4.7 英寸 (11.9 厘米)
尺寸 (含壁挂支架)	高 x 宽 x 深: 8.8 英寸 (22.4 厘米) x 5.5 英寸 (14.0 厘米) x 5.5 英寸 (14.0 厘米)
表面涂层	白色/黑色音箱和格栅
适用的线规	16
制造年份	2014

¹ 3M, 无回声

² IEC 268-5 过滤粉红噪声, 6dB 振幅因子

³ 1 M 时计算值 (功率容量的功率输入时)

⁴ 声压级 (1M 时), 无回声, 2.83V 输入

KLIPSCH CP-6T 技术规格

频率响应 ¹	83Hz-22kHz +/- 3dB
功率容量 ²	75 瓦 (峰值: 300 瓦) (8 欧姆旁路)
最大连续输出 ³	111 dB (8 欧姆旁路)
30 瓦抽头	105 dB @ 70 V/108 dB @ 100V
15 瓦抽头	102 dB @ 70 V/105 dB @ 100V
7.5 瓦抽头	99 dB @ 70 V/102 dB @ 100V
3.75 瓦抽头	96 dB @ 70V/99 dB @ 100V
灵敏度 ⁴	94 dB
标称阻抗	8 欧姆 (8 欧姆旁路)
高音扬声器	0.75 英寸 (1.9 厘米) 铝制球顶高音扬声器
高频号角	90° x 90° Tractrix® 号角
低音扬声器	5.25 英寸 (13.3 厘米) 长冲程 IMG 低音扬声器
分频频率	3kHz, 12dB, 八度音阶
音箱类型	通过双前推端口实现低音反射
重量	6.9 磅 (3.1 千克)
尺寸	高 x 宽 x 深: 11.0 英寸 (27.9 厘米) x 7.0 英寸 (17.8 厘米) x 6.1 英寸 (15.5 厘米)
尺寸 (含壁挂支架)	高 x 宽 x 深: 11.0 英寸 (27.9 厘米) x 7.0 英寸 (17.8 厘米) x 6.9 英寸 (17.5 厘米)
表面涂层	白色/黑色音箱和格栅
适用的线规	16
制造年份	2014



Scan the QR Code to view the Klipsch CP-T Series Owner's Manual in all languages.

OR

GR - Handbuch in Deutsch: klipsch.com/cptmanual
PR - Manual em Português: klipsch.com/cptmanual
IT - Manuale in Italiano: klipsch.com/cptmanual

Klipsch®

KEEPERS OF THE SOUND™

3502 WOODVIEW TRACE, INDIANAPOLIS, IN, USA

KLIPSCH.COM